



EDITAL DE PREGÃO ELETRÔNICO

Edital n.º. 045/2024

Pregão Eletrônico n.º. 16/2024

Processo Administrativo n.º 198/2024

Tipo: menor preço por LOTE

Objeto: Aquisição de MOBILIARIO.

Data da realização: 18/12/2024, às 09h00

Identificação: 1061131

SUMÁRIO

1. PRÊAMBULO	2
2. OBJETO	3
3. PARTICIPAÇÃO	3
4. APRESENTAÇÃO PROPOSTA	4
5. PROPOSTA	6
6. SESSÃO, CLASSIFICAÇÃO E LANCES	7
7. PROCEDIMENTO E JULGAMENTO	9
8. HABILITACAO	11
9. ASSINATURA CONTRATO	13
10. RECURSOS	13
11. INFRAÇÕES ADMINISTRATIVAS E SANÇÕES	14
12. IMPUGNACAO E PEDIDO DE ESCLARECIMENTOS	16
13. DISPOSIÇÕES GERAIS	17
ANEXO I : TERMO DE REFERÊNCIA	19
ANEXO II : MODELO DE PROPOSTA DE PREÇO	46
ANEXO III : MODELO DE DECLARAÇÃO DE HABILITAÇÃO	47
ANEXO IV : MODELO DECLARAÇÃO TRABALHO DE MENOR.	48
ANEXO V : DECLARAÇÃO DIGNIDADE HUMANA	49
ANEXO VI : DECLARAÇÃO DE INEXISTÊNCIA E FATO IMPEDITIVO	50
ANEXO VII : DECLARAÇÃO DE ENQUADRAMENTO ME/EPP	51
ANEXO VIII : DECLARAÇÃO RESERVA DE VAGAS	52
ANEXO IX : DECLARAÇÃO VIABILIDADE ECONÔMICA DA PROPOSTA	53
ANEXO X : MINUTA DO CONTRATO	54
ANEXO XI : TERMO CIÊNCIA E NOTIFICAÇÃO	60



Edital nº. 045/2024

Pregão Eletrônico nº. 016/2024

Processo Administrativo nº 198/2024

Tipo: Menor Preço Por LOTE

Objeto: AQUISIÇÃO DE MOBILIARIO.

Data da realização: 18/12/2024, às 09h00.

Site: <https://licitacoes-e2.bb.com.br>

1. DO PREÂMBULO

1.1 O Diretor da Faculdade de Direito de Franca – FDF, no uso de suas atribuições legais e de conformidade com a Lei 14.133 de 1º de abril de 2021, torna público, para conhecimento dos interessados, que às 09:00 horas do dia 18 de dezembro de 2024, por meio do site <https://licitacoes-e2.bb.com.br>, reunir-se-á o Pregoeiro e equipe de apoio, para realização de sessão pública de licitação na modalidade Pregão Eletrônico n.º 016/2024, do tipo menor preço por LOTE, Processo Administrativo n.º 198/2024, sendo objeto a aquisição de MOBILIARIO, conforme descritivos inseridos no Anexo I do Edital 045/2024 e deste Processo 198/2024 que serão regidos pela seguinte legislação:

Lei Complementar nº 123 de 14 de dezembro de 2006	Institui o Estatuto Nacional da Microempresa e da Empresa de Pequeno Porte; altera dispositivos das Leis no 8.212 e 8.213, ambas de 24 de julho de 1991, da Consolidação das Leis do Trabalho - CLT, aprovada pelo Decreto-Lei no 5.452, de 1º de maio de 1943, da Lei no 10.189, de 14 de fevereiro de 2001, da Lei Complementar no 63, de 11 de janeiro de 1990; e revoga as Leis no 9.317, de 5 de dezembro de 1996, e 9.841, de 5 de outubro de 1999.
Lei Federal nº 14.133, de 1º de abril de 2021	Regulamenta o art. 37, inciso XXI, da Constituição Federal, institui normas para licitações e contratos da Administração Pública e dá outras providências.

1.2 As propostas deverão obedecer às especificações estabelecidas neste Edital de Processo Licitatório e os anexos que o integram.

1.3. A sessão pública de processamento do Pregão Eletrônico será realizada por meio do site <https://licitacoes-e2.bb.com.br>, do Banco do Brasil, no dia e hora mencionados no preâmbulo deste Edital e será conduzida pelo Pregoeiro e equipe de apoio, designados nos autos do processo em epígrafe.

Integram este edital os seguintes ANEXOS:

ANEXO I	TERMO DE REFERÊNCIA
ANEXO II	MODELO DE PROPOSTA DE PREÇO
ANEXO III	MODELO DE DECLARAÇÃO DE HABILITAÇÃO
ANEXO IV	MODELO DECLARAÇÃO TRABALHO DE MENOR.
ANEXO V	DECLARAÇÃO DIGNIDADE HUMANA
ANEXO VI	DECLARAÇÃO DE INEXISTÊNCIA E FATO IMPEDITIVO
ANEXO VII	DECLARAÇÃO DE ENQUADRAMENTO ME/EPP
ANEXO VIII	DECLARAÇÃO RESERVA DE VAGAS



ANEXO IX	DECLARAÇÃO VIABILIDADE ECONÔMICA DA PROPOSTA
ANEXO X	MINUTA DO CONTRATO
ANEXO XI	TERMO CIÊNCIA E NOTIFICAÇÃO

2 DO OBJETO

2.1 O objeto da presente licitação é a aquisição de MOBILIÁRIO, para utilização nas salas de aula da Faculdade de Direito de Franca, conforme termo de referência e descritivos inseridos no Anexo I.

3 DA PARTICIPAÇÃO NA LICITAÇÃO

3.1 Poderão participar deste Pregão os interessados que estiverem previamente credenciados no Sistema de Cadastramento Unificado de Fornecedores - SICAF e no Sistema de Compras do Governo Federal (www.gov.br/compras).

3.1.1 Os interessados deverão atender às condições exigidas no cadastramento no Sicafe até o terceiro dia útil anterior à data prevista para recebimento das propostas.

3.2 O licitante responsabiliza-se exclusiva e formalmente pelas transações efetuadas em seu nome, assume como firmes e verdadeiras suas propostas e seus lances, inclusive os atos praticados diretamente ou por seu representante, excluída a responsabilidade do provedor do sistema ou do órgão ou entidade promotora da licitação por eventuais danos decorrentes de uso indevido das credenciais de acesso, ainda que por terceiros.

3.3 É de responsabilidade do cadastrado conferir a exatidão dos seus dados cadastrais nos Sistemas relacionados no item anterior e mantê-los atualizados junto aos órgãos responsáveis pela informação, devendo proceder, imediatamente, à correção ou à alteração dos registros tão logo identifique incorreção ou aqueles se tornem desatualizados.

3.4 A não observância do disposto no item anterior poderá ensejar desclassificação no momento da habilitação.

3.5 Não poderão disputar esta licitação:

3.5.1 aquele que não atenda às condições deste Edital e seu(s) anexo(s);;

3.5.2 pessoa física ou jurídica que se encontre, ao tempo da licitação, impossibilitada de participar da licitação em decorrência de sanção que lhe foi imposta;

3.5.3 aquele que mantenha vínculo de natureza técnica, comercial, econômica, financeira, trabalhista ou civil com dirigente do órgão ou entidade contratante ou com agente público que desempenhe função na licitação ou atue na fiscalização ou na gestão do contrato, ou que deles seja cônjuge, companheiro ou parente em linha reta, colateral ou por afinidade, até o terceiro grau;

3.5.4 empresas controladoras, controladas ou coligadas, nos termos da Lei nº 6.404, de 15 de dezembro de 1976, concorrendo entre si;

3.5.5 pessoa física ou jurídica que, nos 5 (cinco) anos anteriores à divulgação do edital, tenha sido condenada judicialmente, com trânsito em julgado, por exploração de trabalho infantil, por submissão de trabalhadores a condições análogas às de escravo ou por contratação de adolescentes nos casos vedados pela legislação trabalhista;



- 3.5.6** agente público do órgão ou entidade licitante;
- 3.5.7** Organizações da Sociedade Civil de Interesse Público - OSCIP, atuando nessa condição;
- 3.5.8** Não poderá participar, direta ou indiretamente, da licitação ou da execução do contrato agente público do órgão ou entidade contratante, devendo ser observadas as situações que possam configurar conflito de interesses no exercício ou após o exercício do cargo ou emprego, nos termos da legislação que disciplina a matéria, conforme § 1º do art. 9º da Lei nº 14.133, de 2021.
- 3.6** O impedimento de que trata o item 3.5.2 será também aplicado ao licitante que atue em substituição a outra pessoa, física ou jurídica, com o intuito de burlar a efetividade da sanção a ela aplicada, inclusive a sua controladora, controlada ou coligada, desde que devidamente comprovado o ilícito ou a utilização fraudulenta da personalidade jurídica do licitante.
- 3.7** A vedação de que trata o item 3.5.6 estende-se a terceiro que auxilie a condução da contratação na qualidade de integrante de equipe de apoio, profissional especializado ou funcionário ou representante de empresa que preste assessoria técnica.
- 3.8** Nos termos do inciso I do artigo 48 da Lei 123/2006, em razão do valor, a licitação é restrita a empresas cadastradas como MEI, ME ou EPP.

4 DA APRESENTAÇÃO DA PROPOSTA E DOS DOCUMENTOS DE HABILITAÇÃO

- 4.1** Na presente licitação, a fase de habilitação sucederá as fases de apresentação de propostas e lances e de julgamento.
- 4.2** Os licitantes encaminharão, exclusivamente por meio do sistema eletrônico, a proposta com o preço, conforme o critério de julgamento adotado neste Edital, até a data e o horário estabelecidos para abertura da sessão pública.
- 4.3** No cadastramento da proposta inicial, o licitante declarará, em campo próprio do sistema, que:
- 4.3.1** está ciente e concorda com as condições contidas no edital e seus anexos, bem como de que a proposta apresentada compreende a integralidade dos custos para atendimento dos direitos trabalhistas assegurados na Constituição Federal, nas leis trabalhistas, nas normas infra legais, nas convenções coletivas de trabalho e nos termos de ajustamento de conduta vigentes na data de sua entrega em definitivo e que cumpre plenamente os requisitos de habilitação definidos no instrumento convocatório;
- 4.3.2** não emprega menor de 18 anos em trabalho noturno, perigoso ou insalubre e não emprega menor de 16 anos, salvo menor, a partir de 14 anos, na condição de aprendiz, nos termos do artigo 7º, XXXIII, da Constituição;
- 4.3.3** não possui empregados executando trabalho degradante ou forçado, observando o disposto nos incisos III e IV do art. 1º e no inciso III do art. 5º da Constituição Federal;
- 4.3.4** cumpre as exigências de reserva de cargos para pessoa com deficiência e para reabilitado da Previdência Social, previstas em lei e em outras normas específicas.
- 4.4** O licitante organizado em cooperativa deverá declarar, ainda, em campo próprio do sistema eletrônico, que cumpre os requisitos estabelecidos no artigo 16 da Lei nº 14.133, de 2021.



4.5 O fornecedor enquadrado como microempresa, empresa de pequeno porte ou sociedade cooperativa deverá declarar, ainda, em campo próprio do sistema eletrônico, que cumpre os requisitos estabelecidos no artigo 3º da Lei Complementar nº 123, de 2006, estando apto a usufruir do tratamento favorecido estabelecido em seus artigos. 42 a 49, observado o disposto nos §§ 1º ao 3º do art. 4º, da Lei n.º 14.133, de 2021.

4.5.1 nos itens exclusivos para participação de microempresas e empresas de pequeno porte, a assinalação do campo “não” impedirá o prosseguimento no certame, para aquele item;

4.5.2 nos itens em que a participação não for exclusiva para microempresas e empresas de pequeno porte, a assinalação do campo “não” apenas produzirá o efeito de o licitante não ter direito ao tratamento favorecido previsto na Lei Complementar nº 123, de 2006, mesmo que microempresa, empresa de pequeno porte ou sociedade cooperativa.

4.6 A falsidade da declaração de que trata os itens 4.3 ou 4.5 sujeitará o licitante às sanções previstas na Lei nº 14.133, de 2021, e neste Edital.

4.7 Os licitantes poderão retirar ou substituir a proposta até a abertura da sessão pública.

4.8 Não haverá ordem de classificação na etapa de apresentação da proposta e dos documentos de habilitação pelo licitante, o que ocorrerá somente após os procedimentos de abertura da sessão pública e da fase de envio de lances.

4.9 Serão disponibilizados para acesso público os documentos que compõem a proposta dos licitantes convocados para apresentação de propostas, após a fase de envio de lances.

4.10 Desde que disponibilizada a funcionalidade no sistema, o licitante poderá parametrizar o seu valor final mínimo ou o seu percentual de desconto máximo quando do cadastramento da proposta e obedecerá às seguintes regras:

4.10.1 a aplicação do intervalo mínimo de diferença de valores ou de percentuais entre os lances, que incidirá tanto em relação aos lances intermediários quanto em relação ao lance que cobrir a melhor oferta; e

4.10.2 os lances serão de envio automático pelo sistema, respeitado o valor final mínimo, caso estabelecido, e o intervalo de que trata o subitem acima.

4.11 O valor final mínimo ou o percentual de desconto final máximo parametrizado no sistema poderá ser alterado pelo fornecedor durante a fase de disputa, sendo vedado:

4.11.1 valor superior a lance já registrado pelo fornecedor no sistema, quando adotado o critério de julgamento por menor preço;

4.12 O valor final mínimo ou o percentual de desconto final máximo parametrizado na forma do item 4.10 possuirá caráter sigiloso para os demais fornecedores e para o órgão ou entidade promotora da licitação, podendo ser disponibilizado estrita e permanentemente aos órgãos de controle externo e interno.

4.13 Caberá ao licitante interessado em participar da licitação acompanhar as operações no sistema eletrônico durante o processo licitatório e se responsabilizar pelo ônus decorrente da perda de negócios diante da inobservância de mensagens emitidas pela Administração ou de sua desconexão.

4.14 O licitante deverá comunicar imediatamente ao provedor do sistema qualquer acontecimento que possa comprometer o sigilo ou a segurança, para imediato bloqueio de acesso.



5 DO PREENCHIMENTO DA PROPOSTA

5.1 O licitante deverá enviar sua proposta mediante o preenchimento, no sistema eletrônico, dos seguintes campos:

5.1.1 valor do preço total do ITEM.

5.1.2 Quantidade cotada, devendo respeitar o total estimado de contratação, não sendo aceito cotação inferior ao valor estimado para aquele item

5.1.3 Todas as especificações do objeto contidas na proposta vinculam o licitante.

5.1.4 O licitante não poderá oferecer proposta em quantitativo inferior ao máximo previsto para contratação de cada ITEM.

5.1.5 O licitante deverá cotar em sua proposta de preços todos os itens, sendo razão para inabilitação a falta de cotação de qualquer dos itens

5.2 Nos valores propostos estarão inclusos todos os custos operacionais, encargos previdenciários, trabalhistas, tributários, comerciais e quaisquer outros que incidam direta ou indiretamente na execução do objeto.

5.3 Os preços ofertados, tanto na proposta inicial, quanto na etapa de lances, serão de exclusiva responsabilidade do licitante, não lhe assistindo o direito de pleitear qualquer alteração, sob alegação de erro, omissão ou qualquer outro pretexto.

5.4 Se o regime tributário da empresa implicar o recolhimento de tributos em percentuais variáveis, a cotação adequada será a que corresponde à média dos efetivos recolhimentos da empresa nos últimos doze meses.

5.5 Independentemente do percentual de tributo inserido na planilha, no pagamento serão retidos na fonte os percentuais estabelecidos na legislação vigente.

5.6 Na presente licitação, a Microempresa e a Empresa de Pequeno Porte poderão se beneficiar do regime de tributação pelo Simples Nacional.

5.7 A apresentação das propostas implica obrigatoriedade do cumprimento das disposições nelas contidas, em conformidade com o que dispõe o Termo de Referência, assumindo o proponente o compromisso de executar o objeto licitado nos seus termos, bem como de fornecer os materiais, equipamentos, ferramentas e utensílios necessários, em quantidades e qualidades adequadas à perfeita execução contratual, promovendo, quando requerido, sua substituição.

5.7.1 O prazo de validade da proposta não será inferior a **60 (sessenta)** dias, a contar da data de sua apresentação.

5.7.2 Os licitantes devem respeitar os preços máximos estabelecidos nas normas de regência de contratações públicas federais, quando participarem de licitações públicas;

5.7.3 Caso o critério de julgamento seja o de maior desconto, o preço já decorrente da aplicação do desconto ofertado deverá respeitar os preços máximos previstos no item 4.9.

5.8 O descumprimento das regras supramencionadas pela Administração por parte dos contratados pode ensejar a responsabilização pelo Tribunal de Contas da União e, após o devido processo legal, gerar as seguintes consequências: assinatura de prazo para a adoção das medidas necessárias ao exato cumprimento da lei, nos termos do art. 71, inciso IX, da Constituição; ou condenação dos agentes



públicos responsáveis e da empresa contratada ao pagamento dos prejuízos ao erário, caso verificada a ocorrência de superfaturamento por sobrepreço na execução do contrato.

6 DA ABERTURA DA SESSÃO, CLASSIFICAÇÃO DAS PROPOSTAS E FORMULAÇÃO DE LANCES

6.1 A abertura da presente licitação dar-se-á automaticamente em sessão pública, por meio de sistema eletrônico, na data, horário e local indicados neste Edital.

6.2 Os licitantes poderão retirar ou substituir a proposta ou os documentos de habilitação, quando for o caso, anteriormente inseridos no sistema, até a abertura da sessão pública.

6.3 O sistema disponibilizará campo próprio para troca de mensagens entre o Pregoeiro e os licitantes.

6.4 Iniciada a etapa competitiva, os licitantes deverão encaminhar lances exclusivamente por meio de sistema eletrônico, sendo imediatamente informados do seu recebimento e do valor consignado no registro.

6.5 O lance deverá ser ofertado pelo valor total do item

6.6 Os licitantes poderão oferecer lances sucessivos, observando o horário fixado para abertura da sessão e as regras estabelecidas no Edital.

6.7 O licitante somente poderá oferecer lance inferior ao último por ele ofertado e registrado pelo sistema.

6.8 O intervalo mínimo de diferença entre os lances, que incidirá tanto em relação aos lances intermediários quanto em relação à proposta que cobrir a melhor oferta deverá ser de **RS 1.000,00 (mil reais)**.

6.9 O licitante poderá, uma única vez, excluir seu último lance ofertado, no intervalo de quinze segundos após o registro no sistema, na hipótese de lance inconsistente ou inexequível.

6.10 O procedimento seguirá de acordo com o modo de disputa adotado.

6.11 Será adotado para o envio de lances no pregão eletrônico o modo de disputa aberto com os licitantes apresentando lances públicos e sucessivos, com prorrogações.

6.11.1 A etapa de lances da sessão pública terá duração de dez minutos e, após isso, será prorrogada automaticamente pelo sistema quando houver lance ofertado nos últimos dois minutos do período de duração da sessão pública.

6.11.2 A prorrogação automática da etapa de lances, de que trata o subitem anterior, será de dois minutos e ocorrerá sucessivamente sempre que houver lances enviados nesse período de prorrogação, inclusive no caso de lances intermediários.

6.11.3 Não havendo novos lances na forma estabelecida nos itens anteriores, a sessão pública encerrar-se-á automaticamente, e o sistema ordenará e divulgará os lances conforme a ordem final de classificação.

6.11.4 Após o reinício previsto no subitem supra, os licitantes serão convocados para apresentar lances intermediários.



- 6.12** Após o término dos prazos estabelecidos nos subitens anteriores, o sistema ordenará e divulgará os lances segundo a ordem crescente de valores.
- 6.13** Não serão aceitos dois ou mais lances de mesmo valor, prevalecendo aquele que for recebido e registrado em primeiro lugar.
- 6.14** Durante o transcurso da sessão pública, os licitantes serão informados, em tempo real, do valor do menor lance registrado, vedada a identificação do licitante.
- 6.15** No caso de desconexão com o Pregoeiro, no decorrer da etapa competitiva do Pregão, o sistema eletrônico poderá permanecer acessível aos licitantes para a recepção dos lances.
- 6.16** Quando a desconexão do sistema eletrônico para o pregoeiro persistir por tempo superior a dez minutos, a sessão pública será suspensa e reiniciada somente após decorridas vinte e quatro horas da comunicação do fato pelo Pregoeiro aos participantes, no sítio eletrônico utilizado para divulgação.
- 6.17** Caso o licitante não apresente lances, concorrerá com o valor de sua proposta.
- 6.17.1** Em se tratando de licitação restrita a ME não será exercido o direito de preferência, sendo desde logo declarada vencedora.
- 6.17.2** Havendo eventual empate entre propostas ou lances, o critério de desempate será aquele previsto no art. 60 da Lei nº 14.133, de 2021, nesta ordem:
- 6.17.2.1** disputa final, hipótese em que os licitantes empatados poderão apresentar nova proposta em ato contínuo à classificação;
- 6.17.2.2** avaliação do desempenho contratual prévio dos licitantes, para a qual deverão preferencialmente ser utilizados registros cadastrais para efeito de atesto de cumprimento de obrigações previstos nesta Lei;
- 6.17.2.3** desenvolvimento pelo licitante de ações de equidade entre homens e mulheres no ambiente de trabalho, conforme regulamento;
- 6.17.2.4** desenvolvimento pelo licitante de programa de integridade, conforme orientações dos órgãos de controle.
- 6.17.3** Persistindo o empate, será assegurada preferência, sucessivamente, aos bens e serviços produzidos ou prestados por:
- 6.17.3.1** empresas estabelecidas no território do Estado ou do Distrito Federal do órgão ou entidade da Administração Pública estadual ou distrital licitante ou, no caso de licitação realizada por órgão ou entidade de Município, no território do Estado em que este se localize;
- 6.17.3.2** empresas brasileiras;
- 6.17.3.3** empresas que invistam em pesquisa e no desenvolvimento de tecnologia no País;
- 6.17.3.4** empresas que comprovem a prática de mitigação, nos termos da Lei nº 12.187, de 29 de dezembro de 2009.
- 6.18** Encerrada a etapa de envio de lances da sessão pública, na hipótese de a proposta do primeiro colocado permanecer acima do preço máximo definido para a contratação, o pregoeiro poderá negociar condições mais vantajosas, após definido o resultado do julgamento.



6.18.1 A negociação poderá ser feita com os demais licitantes, segundo a ordem de classificação inicialmente estabelecida, quando o primeiro colocado, mesmo após a negociação, for desclassificado em razão de sua proposta permanecer acima do preço máximo definido pela Administração.

6.18.2 A negociação será realizada por meio do sistema, podendo ser acompanhada pelos demais licitantes.

6.18.3 O resultado da negociação será divulgado a todos os licitantes e anexado aos autos do processo licitatório.

6.18.4 O pregoeiro solicitará ao licitante mais bem classificado que, no prazo de 2 (duas) horas, envie a proposta adequada ao último lance ofertado após a negociação realizada, acompanhada, se for o caso, dos documentos complementares, quando necessários à confirmação daqueles exigidos neste Edital e já apresentados.

6.18.5 É facultado ao pregoeiro prorrogar o prazo estabelecido, a partir de solicitação fundamentada feita no chat pelo licitante, antes de findo o prazo.

6.19 Após a negociação do preço, o Pregoeiro iniciará a fase de aceitação e julgamento da proposta.

7 DA FASE DE JULGAMENTO

7.1 Encerrada a etapa de negociação, o pregoeiro verificará se o licitante provisoriamente classificado em primeiro lugar atende às condições de participação no certame, conforme previsto no art. 14 da Lei nº 14.133/2021, legislação correlata e no item 3.5 do edital, especialmente quanto à existência de sanção que impeça a participação no certame ou a futura contratação, mediante a consulta aos seguintes cadastros:

7.1.1 SICAF;

7.1.2 Cadastro Nacional de Empresas Inidôneas e Suspensas - CEIS, mantido pela Controladoria-Geral da União (<https://www.portaltransparencia.gov.br/sancoes/ceis>); e

7.1.3 Cadastro Nacional de Empresas Punidas – CNEP, mantido pela Controladoria-Geral da União (<https://www.portaltransparencia.gov.br/sancoes/cnep>).

7.2 A consulta aos cadastros será realizada em nome da empresa licitante e também de seu sócio majoritário, por força da vedação de que trata o artigo 12 da Lei nº 8.429, de 1992.

7.3 Caso conste na Consulta de Situação do licitante a existência de Ocorrências Impeditivas Indiretas, o Pregoeiro diligenciará para verificar se houve fraude por parte das empresas apontadas no Relatório de Ocorrências Impeditivas Indiretas. (IN nº 3/2018, art. 29, *caput*)

7.3.1 A tentativa de burla será verificada por meio dos vínculos societários, linhas de fornecimento similares, dentre outros. (IN nº 3/2018, art. 29, §1º).

7.3.2 O licitante será convocado para manifestação previamente a uma eventual desclassificação. (IN nº 3/2018, art. 29, §2º).

7.3.3 Constatada a existência de sanção, o licitante será reputado inabilitado, por falta de condição de participação.

7.4 Na hipótese de inversão das fases de habilitação e julgamento, caso atendidas as condições de participação, será iniciado o procedimento de habilitação.



7.5 Caso o licitante provisoriamente classificado em primeiro lugar tenha se utilizado de algum tratamento favorecido às ME/EPPs, o pregoeiro verificará se faz jus ao benefício, em conformidade com os itens e 4.5 deste edital.

7.6 Verificadas as condições de participação e de utilização do tratamento favorecido, o pregoeiro examinará a proposta classificada em primeiro lugar quanto à adequação ao objeto e à compatibilidade do preço em relação ao máximo estipulado para contratação neste Edital e em seus anexos, observado o disposto no artigo 29 a 35 da IN SEGES nº 73, de 30 de setembro de 2022.

7.7 Será desclassificada a proposta vencedora que:

7.7.1 contiver vícios insanáveis;

7.7.2 não obedecer às especificações técnicas contidas no Termo de Referência;

7.7.3 apresentar preços inexequíveis ou permanecerem acima do preço máximo definido para a contratação;

7.7.4 não tiverem sua exequibilidade demonstrada, quando exigido pela Administração;

7.7.5 apresentar desconformidade com quaisquer outras exigências deste Edital ou seus anexos, desde que insanável.

7.7.6 A inexequibilidade, na hipótese de que trata o **caput**, só será considerada após diligência do pregoeiro, que comprove:

7.7.6.1 que o custo do licitante ultrapassa o valor da proposta; e

7.7.6.2 inexistirem custos de oportunidade capazes de justificar o vulto da oferta.

7.8 Se houver indícios de inexequibilidade da proposta de preço, ou em caso da necessidade de esclarecimentos complementares, poderão ser efetuadas diligências, para que a empresa comprove a exequibilidade da proposta.

7.9 Caso o custo global estimado do objeto licitado tenha sido decomposto em seus respectivos custos unitários por meio de Planilha de Custos e Formação de Preços elaborada pela Administração, o licitante classificado em primeiro lugar será convocado para apresentar Planilha por ele elaborada, com os respectivos valores adequados ao valor final da sua proposta, sob pena de não aceitação da proposta.

7.10 Erros no preenchimento da planilha não constituem motivo para a desclassificação da proposta. A planilha poderá ser ajustada pelo fornecedor, no prazo indicado pelo sistema, desde que não haja majoração do preço e que se comprove que este é o bastante para arcar com todos os custos da contratação;

7.10.1 O ajuste de que trata este dispositivo se limita a sanar erros ou falhas que não alterem a substância das propostas;

7.10.2 Considera-se erro no preenchimento da planilha passível de correção a indicação de recolhimento de impostos e contribuições na forma do Simples Nacional, quando não cabível esse regime.

7.10.3 Para fins de análise da proposta quanto ao cumprimento das especificações do objeto, poderá ser colhida a manifestação escrita do setor requisitante do serviço ou da área especializada no objeto



8 DA FASE DE HABILITAÇÃO

8.1 Os documentos previstos no Termo de Referência, necessários e suficientes para demonstrar a capacidade do licitante de realizar o objeto da licitação, serão exigidos para fins de habilitação, nos termos dos artigos. 62 a 70 da Lei nº 14.133, de 2021.

8.1.1 A documentação exigida para fins de habilitação jurídica, fiscal, social e trabalhista e econômico-financeira, poderá ser substituída pelo registro cadastral no SICAF.

8.2 Quando permitida a participação de empresas estrangeiras que não funcionem no País, as exigências de habilitação serão atendidas mediante documentos equivalentes, inicialmente apresentados em tradução livre.

8.3 Na hipótese de o licitante vencedor ser empresa estrangeira que não funcione no País, para fins de assinatura do contrato ou da ata de registro de preços, os documentos exigidos para a habilitação serão traduzidos por tradutor juramentado no País e apostilados nos termos do disposto no Decreto nº 8.660, de 29 de janeiro de 2016, ou de outro que venha a substituí-lo, ou consularizados pelos respectivos consulados ou embaixadas.

8.4 Os documentos exigidos para fins de habilitação poderão ser apresentados em original, por cópia autenticada ou cópia simples acompanhada do original para conferência da comissão de contratações.

8.5 Os documentos exigidos para fins de habilitação poderão ser substituídos por registro cadastral emitido por órgão ou entidade pública, desde que o registro tenha sido feito em obediência ao disposto na Lei nº 14.133/2021.

8.6 Será verificado se o licitante apresentou declaração de que atende aos requisitos de habilitação, e o declarante responderá pela veracidade das informações prestadas, na forma da lei (art. 63, I, da Lei nº 14.133/2021).

8.7 Será verificado se o licitante apresentou no sistema, sob pena de inabilitação, a declaração de que cumpre as exigências de reserva de cargos para pessoa com deficiência e para reabilitado da Previdência Social, previstas em lei e em outras normas específicas.

8.8 O licitante deverá apresentar, sob pena de desclassificação, declaração de que suas propostas econômicas compreendem a integralidade dos custos para atendimento dos direitos trabalhistas assegurados na Constituição Federal, nas leis trabalhistas, nas normas infra legais, nas convenções coletivas de trabalho e nos termos de ajustamento de conduta vigentes na data de entrega das propostas.

8.9 A habilitação será verificada por meio do Sicafe, nos documentos por ele abrangidos.

8.9.1 Somente haverá a necessidade de comprovação do preenchimento de requisitos mediante apresentação dos documentos originais não-digitais quando houver dúvida em relação à integridade do documento digital ou quando a lei expressamente o exigir. (IN nº 3/2018, art. 4º, §1º, e art. 6º, §4º).

8.10 É de responsabilidade do licitante conferir a exatidão dos seus dados cadastrais no Sicafe e mantê-los atualizados junto aos órgãos responsáveis pela informação, devendo proceder, imediatamente, à correção ou à alteração dos registros tão logo identifique incorreção ou aqueles se tornem desatualizados. (IN nº 3/2018, art. 7º, *caput*).

8.10.1 A não observância do disposto no item anterior poderá ensejar desclassificação no momento da habilitação. (IN nº 3/2018, art. 7º, parágrafo único).



8.11 A verificação pelo pregoeiro, em sítios eletrônicos oficiais de órgãos e entidades emissores de certidões constitui meio legal de prova, para fins de habilitação.

8.11.1 Os documentos exigidos para habilitação que não estejam contemplados no Sicaf serão enviados por meio do sistema, em formato digital, no prazo de duas horas, prorrogável por igual período, contado da solicitação do pregoeiro.

8.12 A verificação no Sicaf ou a exigência dos documentos nele não contidos somente será feita em relação ao licitante vencedor.

8.12.1 Os documentos relativos à regularidade fiscal que constem do Termo de Referência somente serão exigidos, em qualquer caso, em momento posterior ao julgamento das propostas, e apenas do licitante mais bem classificado.

8.12.2 Respeitada a exceção do subitem anterior, relativa à regularidade fiscal, quando a fase de habilitação anteceder as fases de apresentação de propostas e lances e de julgamento, a verificação ou exigência do presente subitem ocorrerá em relação a todos os licitantes.

8.13 Após a entrega dos documentos para habilitação, não será permitida a substituição ou a apresentação de novos documentos, salvo em sede de diligência, para (Lei 14.133/21, art. 64, e IN 73/2022, art. 39, §4º):

8.13.1 complementação de informações acerca dos documentos já apresentados pelos licitantes e desde que necessária para apurar fatos existentes à época da abertura do certame; e

8.13.2 atualização de documentos cuja validade tenha expirado após a data de recebimento das propostas;

8.14 Na análise dos documentos de habilitação, a comissão de contratação poderá sanar erros ou falhas, que não alterem a substância dos documentos e sua validade jurídica, mediante decisão fundamentada, registrada em ata e acessível a todos, atribuindo-lhes eficácia para fins de habilitação e classificação.

8.15 Na hipótese de o licitante não atender às exigências para habilitação, o pregoeiro examinará a proposta subsequente e assim sucessivamente, na ordem de classificação, até a apuração de uma proposta que atenda ao presente edital, observado o prazo disposto no subitem 8.11.1.

8.16 Somente serão disponibilizados para acesso público os documentos de habilitação do licitante cuja proposta atenda ao edital de licitação, após concluídos os procedimentos de que trata o subitem anterior.

8.17 A comprovação de regularidade fiscal e trabalhista das microempresas e das empresas de pequeno porte somente será exigida para efeito de contratação, e não como condição para participação na licitação (art. 4º do Decreto nº 8.538/2015).

8.18 O licitante com melhor proposta será declarado vencedor e deverá apresentar a Proposta de Preço conforme Anexo II do presente edital devidamente atualizada com o preço vencedor, constando os itens em que tenha saído vencedor.

8.19 Deverá ainda encaminhar pelo e-mail compras@direitofranca.br, no prazo de 2 horas, as declarações constantes como Anexos III a IX do presente Edital.



8.20 Os documentos referentes à qualificação técnica, constantes no termo de referência, deverão ser inseridos na plataforma ou encaminhados pelo e-mail compras@direitofranca.br, sendo anexados pelo pregoeiro na plataforma.

9. DA ASSINATURA DO CONTRATO

9.1 As obrigações decorrentes deste processo licitatório constarão de termo de contrato a ser assinado entre as partes, em até 10 (dez) dias úteis ficando a adjudicatária convocada antecipadamente. O não comparecimento da adjudicatária no prazo de convocação dará à licitadora o direito de convocar a segunda classificada, sem que lhe restem direitos a reclamar.

9.2 A sua formalização, alteração, aditivo, execução ou rescisão, serão regidos pelos preceitos de direito público e privado, e, supletivamente pelos princípios da teoria geral dos contratos e Código Civil Brasileiro, obedecidos ainda os termos do presente Edital e das leis que o regem.

9.3 No ato da assinatura do contrato, deverá a empresa adjudicatária apresentar a proposta de preço atualizada, de acordo com o valor final obtido na fase de lances e negociação, com todos os valores unitários de todos os itens, sob pena de desclassificação.

9.4 Decorrido o prazo de validade das propostas, sem convocação para a contratação, ficam os licitantes liberados dos compromissos assumidos.

9.5 Homologado o procedimento licitatório, será adjudicado o seu objeto ao proponente vencedor com proposta de menor preço, sendo convocado o representante legal ou procurador com poderes específicos para assinar o contrato no prazo máximo de 05 (cinco) dias úteis a contar da data da comunicação.

9.6 Se dentro do prazo não ocorrer manifestação do convocado para assinar o contrato, será considerado recusa, ensejando decadência do direito de fornecimento, sem prejuízo da aplicação das penalidades legais e multa correspondente a 5% (cinco por cento) do valor da proposta. A Autarquia convocará os licitantes remanescentes, na ordem de classificação, para fazê-lo, em igual prazo e nas mesmas condições propostas pelo proponente vencedor.

9.7 O Licitante vencedor deverá comprovar manutenção das condições de habilitação para assinar o contrato e o compromisso de fornecimento, bem como mantê-las durante o prazo de execução.

9.8 Caso o Licitante vencedor não apresente a situação descrita no subitem acima ou se recuse a assinar o contrato, serão convocados os licitantes remanescentes, na ordem de classificação.

9.9 Caso haja ausência, impossibilidade ou recusa no subitem anterior, os demais remanescentes, que deverão manter seu último lance registrado, podendo negociar-se o preço

10 DOS RECURSOS

10.1 A interposição de recurso referente ao julgamento das propostas, à habilitação ou inabilitação de licitantes, à anulação ou revogação da licitação, observará o disposto no art. 165 da Lei nº 14.133, de 2021.

10.2 O prazo recursal é de 3 (três) dias úteis, contados da data de intimação ou de lavratura da ata.

10.3 Quando o recurso apresentado impugnar o julgamento das propostas ou o ato de habilitação ou inabilitação do licitante:

10.3.1 a intenção de recorrer deverá ser manifestada imediatamente, sob pena de preclusão;



10.3.2 o prazo para a manifestação da intenção de recorrer será de 24 horas após a declaração, pelo pregoeiro, do licitante como vencedor, devendo os memoriais ser apresentados em três dias após a manifestação. Terminado o prazo de apresentação de memoriais inicia-se o prazo de apresentação das contrarrazões

10.3.3 o prazo para apresentação das razões recursais será iniciado na data de intimação ou de lavratura da ata de habilitação ou inabilitação;

10.4 Os recursos deverão ser encaminhados em campo próprio do sistema ou pelo e-mail compras@direitofranca.br.

10.5 O recurso será dirigido à autoridade que tiver editado o ato ou proferido a decisão recorrida, a qual poderá reconsiderar sua decisão no prazo de 3 (três) dias úteis, ou, nesse mesmo prazo, encaminhar recurso para a autoridade superior, a qual deverá proferir sua decisão no prazo de 10 (dez) dias úteis, contado do recebimento dos autos.

10.6 Os recursos interpostos fora do prazo não serão conhecidos.

10.7 O prazo para apresentação de contrarrazões ao recurso pelos demais licitantes será de 3 (três) dias úteis, contados da data da intimação pessoal ou da divulgação da interposição do recurso, assegurada a vista imediata dos elementos indispensáveis à defesa de seus interesses.

10.8 O recurso e o pedido de reconsideração terão efeito suspensivo do ato ou da decisão recorrida até que sobrevenha decisão final da autoridade competente.

10.9 O acolhimento do recurso invalida tão somente os atos insuscetíveis de aproveitamento.

10.10 Os autos do processo permanecerão com vista franqueada aos interessados no sítio eletrônico www.direitofranca.br.

11 DAS INFRAÇÕES ADMINISTRATIVAS E SANÇÕES

11.1 Comete infração administrativa, nos termos da lei, o licitante que, com dolo ou culpa:

11.1.1 deixar de entregar a documentação exigida para o certame ou não entregar qualquer documento que tenha sido solicitado pelo/a pregoeiro/a durante o certame;

11.1.2 Salvo em decorrência de fato superveniente devidamente justificado, não mantiver a proposta em especial quando:

11.1.2.1 não enviar a proposta adequada ao último lance ofertado ou após a negociação;

11.1.2.2 recusar-se a enviar o detalhamento da proposta quando exigível;

11.1.2.3 pedir para ser desclassificado quando encerrada a etapa competitiva; ou

11.1.2.4 deixar de apresentar amostra;

11.1.2.5 apresentar proposta ou amostra em desacordo com as especificações do edital;

11.1.3 não celebrar o contrato ou não entregar a documentação exigida para a contratação, quando convocado dentro do prazo de validade de sua proposta;

11.1.3.1 recusar-se, sem justificativa, a assinar o contrato ou a ata de registro de preço, ou a aceitar ou retirar o instrumento equivalente no prazo estabelecido pela Administração;



- 11.1.4** apresentar declaração ou documentação falsa exigida para o certame ou prestar declaração falsa durante a licitação
- 11.1.5** fraudar a licitação
- 11.1.6** comportar-se de modo inidôneo ou cometer fraude de qualquer natureza, em especial quando:
- 11.1.6.1** agir em conluio ou em desconformidade com a lei;
- 11.1.6.2** induzir deliberadamente a erro no julgamento;
- 11.1.6.3** apresentar amostra falsificada ou deteriorada;
- 11.1.7** praticar atos ilícitos com vistas a frustrar os objetivos da licitação
- 11.1.8** praticar ato lesivo previsto no art. 5º da Lei n.º 12.846, de 2013.
- 11.2** Com fulcro na Lei nº 14.133, de 2021, a Administração poderá, garantida a prévia defesa, aplicar aos licitantes e/ou adjudicatários as seguintes sanções, sem prejuízo das responsabilidades civil e criminal:
- 11.2.1** advertência;
- 11.2.2** multa;
- 11.2.3** impedimento de licitar e contratar e
- 11.2.4** declaração de inidoneidade para licitar ou contratar, enquanto perdurarem os motivos determinantes da punição ou até que seja promovida sua reabilitação perante a própria autoridade que aplicou a penalidade.
- 11.3** Na aplicação das sanções serão considerados:
- 11.3.1** a natureza e a gravidade da infração cometida.
- 11.3.2** as peculiaridades do caso concreto
- 11.3.3** as circunstâncias agravantes ou atenuantes
- 11.3.4** os danos que dela provierem para a Administração Pública
- 11.3.5** a implantação ou o aperfeiçoamento de programa de integridade, conforme normas e orientações dos órgãos de controle.
- 11.4** A multa será recolhida em percentual de 10% incidente sobre o valor do contrato licitado, recolhida no prazo máximo de 30. (trinta) dias úteis, a contar da comunicação oficial.
- 11.4.1** Para as infrações previstas nos itens 11.1.1, 11.1.2 e 11.1.3, a multa será de 15% do valor do contrato licitado.
- 11.4.2** Para as infrações previstas nos itens 11.1.4, 11.1.5, 11.1.6, 11.1.7 e 11.1.8, a multa será de 20% do valor do contrato licitado.
- 11.5** As sanções de advertência, impedimento de licitar e contratar e declaração de inidoneidade para licitar ou contratar poderão ser aplicadas, cumulativamente ou não, à penalidade de multa.
- 11.6** Na aplicação da sanção de multa será facultada a defesa do interessado no prazo de 15 (quinze) dias úteis, contado da data de sua intimação.



11.7 A sanção de impedimento de licitar e contratar será aplicada ao responsável em decorrência das infrações administrativas relacionadas nos itens 11.1.1, 11.1.2 e 11.1.3, quando não se justificar a imposição de penalidade mais grave, e impedirá o responsável de licitar e contratar no âmbito da Administração Pública direta e indireta do ente federativo a qual pertencer o órgão ou entidade, pelo prazo máximo de 3 (três) anos.

11.8 Poderá ser aplicada ao responsável a sanção de declaração de inidoneidade para licitar ou contratar, em decorrência da prática das infrações dispostas nos itens 11.1.4, 11.1.5, 11.1.6, 11.1.7 e 11.1.8, bem como pelas infrações administrativas previstas nos itens 11.1.1, 11.1.2 e 11.1.3 que justifiquem a imposição de penalidade mais grave que a sanção de impedimento de licitar e contratar, cuja duração observará o prazo previsto no art. 156, §5º, da Lei n.º 14.133/2021.

11.9 A recusa injustificada do adjudicatário em assinar o contrato ou a ata de registro de preço, ou em aceitar ou retirar o instrumento equivalente no prazo estabelecido pela Administração, descrita no item 11.1.3, caracterizará o descumprimento total da obrigação assumida e o sujeitará às penalidades e à imediata perda da garantia de proposta em favor do órgão ou entidade promotora da licitação, nos termos do art. 45, §4º da IN SEGES/ME n.º 73, de 2022.

11.10 A apuração de responsabilidade relacionadas às sanções de impedimento de licitar e contratar e de declaração de inidoneidade para licitar ou contratar demandará a instauração de processo de responsabilização a ser conduzido por comissão composta por 2 (dois) ou mais servidores estáveis, que avaliará fatos e circunstâncias conhecidos e intimará o licitante ou o adjudicatário para, no prazo de 15 (quinze) dias úteis, contado da data de sua intimação, apresentar defesa escrita e especificar as provas que pretenda produzir.

11.11 Caberá recurso no prazo de 15 (quinze) dias úteis da aplicação das sanções de advertência, multa e impedimento de licitar e contratar, contado da data da intimação, o qual será dirigido à autoridade que tiver proferido a decisão recorrida, que, se não a reconsiderar no prazo de 5 (cinco) dias úteis, encaminhará o recurso com sua motivação à autoridade superior, que deverá proferir sua decisão no prazo máximo de 20 (vinte) dias úteis, contado do recebimento dos autos.

11.12 Caberá a apresentação de pedido de reconsideração da aplicação da sanção de declaração de inidoneidade para licitar ou contratar no prazo de 15 (quinze) dias úteis, contado da data da intimação, e decidido no prazo máximo de 20 (vinte) dias úteis, contado do seu recebimento.

11.13 O recurso e o pedido de reconsideração terão efeito suspensivo do ato ou da decisão recorrida até que sobrevenha decisão final da autoridade competente.

1.1. A aplicação das sanções previstas neste edital não exclui, em hipótese alguma, a obrigação de reparação integral dos danos causados.

12 DA IMPUGNAÇÃO AO EDITAL E DO PEDIDO DE ESCLARECIMENTO

12.1 Qualquer pessoa é parte legítima para impugnar este Edital por irregularidade na aplicação da Lei n.º 14.133, de 2021, devendo protocolar o pedido até 2 (dois) dias úteis antes da data da abertura do certame.

12.2 A resposta à impugnação ou ao pedido de esclarecimento será divulgado em sítio eletrônico oficial no prazo de até 3 (três) dias úteis, limitado ao último dia útil anterior à data da abertura do certame.



12.3 A impugnação e o pedido de esclarecimento poderão ser realizados por forma eletrônica, pelo e-mail compras@direitofranca.br ou documentação física protocolada na Faculdade de Direito de Franca.

12.4 As impugnações e pedidos de esclarecimentos não suspendem os prazos previstos no certame.

12.4.1 A concessão de efeito suspensivo à impugnação é medida excepcional e deverá ser motivada pelo agente de contratação, nos autos do processo de licitação.

12.5 Acolhida a impugnação, será definida e publicada nova data para a realização do certame.

13 DAS DISPOSIÇÕES GERAIS

13.1 Será divulgada ata da sessão pública no sistema eletrônico.

13.2 Não havendo expediente ou ocorrendo qualquer fato superveniente que impeça a realização do certame na data marcada, a sessão será automaticamente transferida para o primeiro dia útil subsequente, no mesmo horário anteriormente estabelecido, desde que não haja comunicação em contrário, pelo Pregoeiro.

13.3 Todas as referências de tempo no Edital, no aviso e durante a sessão pública observarão o horário de Brasília - DF.

13.4 A homologação do resultado desta licitação não implicará direito à contratação.

13.5 As normas disciplinadoras da licitação serão sempre interpretadas em favor da ampliação da disputa entre os interessados, desde que não comprometam o interesse da Administração, o princípio da isonomia, a finalidade e a segurança da contratação.

13.6 Os licitantes assumem todos os custos de preparação e apresentação de suas propostas e a Administração não será, em nenhum caso, responsável por esses custos, independentemente da condução ou do resultado do processo licitatório.

13.7 Na contagem dos prazos estabelecidos neste Edital e seus Anexos, excluir-se-á o dia do início e incluir-se-á o do vencimento. Só se iniciam e vencem os prazos em dias de expediente na Administração.

13.8 O desatendimento de exigências formais não essenciais não importará o afastamento do licitante, desde que seja possível o aproveitamento do ato, observados os princípios da isonomia e do interesse público.

13.9 Em caso de divergência entre disposições deste Edital e de seus anexos ou demais peças que compõem o processo, prevalecerá as deste Edital.

13.10 O Edital e seus anexos estão disponíveis, na íntegra, no Portal Nacional de Contratações Públicas (PNCP) e endereço eletrônico www.direitofranca.br.

13.11 À Faculdade de Direito de Franca reserva-se o direito de anular seus próprios atos, quando eivados de vícios que os tornem ilegais, porque deles não se originam direitos, ou revogá-los por motivo de conveniência ou oportunidade, respeitados os direitos adquiridos, e ressalvada, em todos os casos, a apreciação judicial (Supremo Tribunal Federal - STF, Súmula nº. 473);

14.13 Caso algum órgão expedidor de documento exigido nesta licitação se encontre em greve, se a licitante não possuir documento com prazo de validade vigente, deverá apresentar o documento vencido,



juntamente com a comprovação de que o órgão expedidor se encontra em greve por meio de cópia da matéria ou reportagem em jornais ou revistas ou declaração do próprio órgão expedidor;

14.14 A participação no presente processo licitatório implica na aceitação integral e irrevogável de todas as condições exigidas neste Edital e nos documentos que dele fazem parte, bem como na observância dos preceitos legais e regulamentares em vigor;

14.15 Caso a empresa licitante seja isenta de algum documento exigido no presente Edital, deve fazer prova, dentro do envelope da fase correspondente à exigência, por meio de declaração do órgão expedidor do aludido documento;

14.16 O Pregoeiro, no interesse público, poderá suprir omissões puramente formais, desde que não seja infringido o princípio da vinculação ao instrumento convocatório;

14.17 A Comissão de Contratações, ou a autoridade superior, na forma do disposto no § 1º do art. 64 da Lei nº. 14.133/2021 e suas alterações, reservam-se no direito de promover qualquer diligência destinada a esclarecer ou complementar a instrução do processo relativo a esta licitação.

14.18 Quaisquer dúvidas sobre o presente edital deverão ser objeto de consulta à Comissão de Contratação, pelo telefone: (16) 3713-4000, ou e-mail: compras@direitofranca.br/

14.19 O julgamento e a classificação das propostas realizadas em sessão pública de processamento do Pregão Eletrônico com a finalidade de Registro de Preços são atos exclusivos da Comissão de contratações que se reserva no direito de desclassificar as aquelas em desacordo com este Edital ou ainda que se revelarem manifestamente inexecutáveis.

14.20 Para dirimir quaisquer questões oriundas deste procedimento licitatório, não solucionadas em via administrativa, fica eleito o foro da Comarca de Franca, Estado de São Paulo.

Franca, 3 de dezembro de 2024.

Prof. Dr. José Sérgio Saraiva

Diretor da Faculdade de Direito de Franca

TERMO DE REFERÊNCIA

ITEM	QTD	DESCRIÇÃO DO PRODUTO
1	2	<p>KIT CADEIRA POLTRONA MAIS PUFF DE DESCANSO KIT FORMADO SENDO A UNIÃO DA POLTRONA MAIS O PUFF COSTELA, SENDO UM VOLUME COM DOIS ITENS. POLTRONA: 85 CM DE ALTURA, 63 CM DE LARGURA, 94 CM DE PROFUNDIDADE, 63 CM DE ALTURA DO ENCOSTO, 46 CM ALTURA DO CHÃO AO ASSENTO, PESO 14 KG. PUFF: 45 CM DE ALTURA, 63 CM DE LARGURA, 55 CM DE PROFUNDIDADE, 63 CM DE ASSENTO, PESO 8 KG. ESTRUTURA DO KIT: MADEIRA CURUPIXA COM BASE EM FERRO COM PINTURA POLIURETANA. ESTOFAMENTO DO KIT: FIBRA SILICONADA (100% POLIESTER). TECIDO DO KIT: SUEDE NA COR BEGE. PESO SUPORTADO: 120 KG. PRODUTO ENTREGUE MONTADO. GARANTIA DE 1 ANO. IMAGENS REFERENCIA ANEXO 01.</p>
2	1	<p>KIT SOFA CURVO KIT SOFA CURVO ORGANICO E BIPARTIDO TIPO ELISE COM TRÊS ALMOFADAS QUADRADAS E DUAS ALMOFADAS REDONDAS SOFA: 0,90 M DE ALTURA, 2,74 M DE LARGURA. 1,00 M DE PROFUNDIDADE, 1,37 M DE CADA PEÇA. ALMOFADAS QUADRADAS: 40X40 CM ALMOFADAS REDONDAS: 30 CM DIAMETRO ESTRUTURA SOFA: MADEIRA DE EUCALIPTO TRATADA. ESTRUTURA ALMOFADAS: NÃO SE APLICA. ESTOFAMENTO DO SOFA: ESPUMA DENSIDADE D33 COM CAMADA DE CONFORTO SOFT, MOLAS EM S E PERCINTAS ELASTICAS. ESTOFAMENTO DAS ALMOFADAS: PREENCIMENTO COM ESPUMAS ANTIALERGICAS. TECIDO KIT: TECIDO ACQUABLOCK LINHO BRANCO PRODUTO ENTREGUE MONTADO. GARANTIA DE 1 ANO. IMAGENS REFERENCIA ANEXO 02.</p>
3	3	<p>BANQUETA ALTA GIRATÓRIA COM ENCOSTO BANQUETA ALTA GIRATÓRIA COM ENCOSTO COURO ECOLOGICO CAMELO, ALTURA AJUSTÁVEL, COM APOIO PARA OS PÉS. BANQUETA: 44 CM DE LARGURA, 89 A 110 CM ALTURA AJUSTAVEL, 50 CM PROFUNDIDADE, 30 CM ALTURA DO ENCOSTO, PESO 7,5 KG. ESTRUTURA DA BANQUETA: BASE EM AÇO COM PINTURA EM PU NA COR PRETA ESTOFAMENTO DA BANQUETA: ESPUMA DENSIDADE D-24 ALTA QUALIDADE.</p>

		<p>TECIDO DO KIT: COURO ECOLOGICO NA COR CAMELO PESO SUPORTADO BANQUETA: 120 KILOS PRODUTO ENTREGUE MONTADO. GARANTIA DE 1 ANO. IMAGENS REFERENCIA ANEXO 03.</p>
4	14	<p>CADEIRA CORANO BASE EM MADEIRA CADEIRA COM BASE EM MADEIRA E REVESTIMENTO EM TECIDO TIPO CORANO. BANQUETA: 90 CM DE ALTURA, 49 CM DE LARGURA, 42 CM DE PROFUNDIDADE. ESTRUTURA DA BANQUETA: MADEIRA EM EUCALIPTO TRATADO, ACABAMENTO EM GRAMPOS GALVANIZADOS, PÉS COM PROTETOR ANTI-RISCO. ESTOFAMENTO DA CADEIRA: ESPUMA DENSIDADE D-26 ALTA QUALIDADE. TECIDO DA CADEIRA: COURANO CASTANHO PESO SUPORTADO CADEIRA: 120 KILOS PRODUTO ENTREGUE MONTADO. GARANTIA DE 1 ANO. IMAGENS REFERENCIA ANEXO 04.</p>
5	2	<p>CADEIRA CINZA BASE AÇO CARBONO CADEIRA TIPO NEVADA COR CINZA BASE DE AÇO CARBONO, ASSENTO ESTOFADO E ENCOSTO ANATÔMICO. CADEIRA: 53 CM DE COMPRIMENTO, 51 CM DE LARGURA, 82 CM, DE ALTURA, 47 CM DE ALTURA DE ASSENTO. ESTRUTURA DA CADEIRA: PÉS EM AÇO CARBONO COR PRETA ESTOFAMENTO DA CADEIRA: ESPUMA COM DENSIDADE D-24 ALTA QUALIDADE TECIDO DA CADEIRA: ASSENTO EM TECIDO ENCOSTO EM TECIDO CINZA E NUDE BOUCLE. PESO SUPORTADO CADEIRA: 120 KILOS PRODUTO ENTREGUE MONTADO. GARANTIA DE 1 ANO. IMAGENS REFERENCIA ANEXO 05.</p>
6	1	<p>CADEIRA GIRATÓRIA ERGONOMICA CADEIRA GIRATÓRIA ERGONOMICA RECLINAVEL E COM APOIO PARA CABEÇA. CADEIRA: 109 CM DE ALTURA, 74 CM DE LARGURA, 43 A 55 CM ALTURA DO ASSENTO, 64 A 76 CM ALTURA DO BRAÇO, 51X49 CM DE ASSENTO, 49X57 CM ENCOSTO. ESTRUTURA DA CADEIRA: QUADRO INJETADO DE RESINA TERMOPLASTICA DE EXCELENTE DESEMPENHO, POLIPOPILENO COM ADIÇÃO DE FIBRAS DE VIDRO, PISTÃO PRETO CLARSSE 3 OU 4 COM 115 OU 120 MM DE CURSO, BASE PODENDO SER DE NYLON COM FIBRA DE VIDRO OU ALUMINIO INJETADO E RODIZIOS DE NYLON COM PISTAS EM NYLON OU POLIURETANO. ESTOFAMENTO DA CADEIRA: ESTOFADO COM TELA FLEXIVEL A BASE DE POLIESTER. TECIDO DA CADEIRA: TELA FLEXIVEL A BASE DE POLIESTER NA COR PRETA TECIDO TIPO CREPE. PESO SUPORTADO CADEIRA: 120 KILOS</p>

		<p>PRODUTO ENTREGUE MONTADO. PRODUTO EM CONFORMIDADE COM AS NORMAS NR-17 DE ERGONOMIA. GARANTIA DE 5 ANOS. IMAGENS REFERENCIA ANEXO 06.</p>
7	4	<p>CADEIRA METÁLICA CADEIRA TIPO PRADO CADEIRA EM ARAME DE AÇO MACIÇO E PINTURA EM EPOXI-PÓ COM SAPATAS PLASTICAS. CADEIRA: 78 CM DE ALTURA, 50 CM DE LARGURA, 55 CM DE PROFUNDIDADE, PESO 6,2 KG. ESTRUTURA DA CADEIRA: ESTRUTURA EM ARAME DE AÇO MACIÇO COM ACABAMENTO EM PINTURA EPOXI-PÓ PRETO. ESTOFAMENTO DA CADEIRA: NÃO CONSTA. TECIDO DA CADEIRA: NÃO CONSTA. PESO SUPORTADO CADEIRA: 120 KILOS PRODUTO ENTREGUE MONTADO. GARANTIA DE 1 ANO. IMAGENS REFERENCIA ANEXO 07.</p>
8	1	<p>KIT PUFF HEXAGONAL KIT 6 PEÇAS DE PUFF HEXAGONAL SENDO 2 CINZAS E 4 PALHAS PUFF MEDIDAS: ANEXO 08 ESTRUTURA DO PUFF: ESTRUTURA EM MADEIRA DE EUCALIPTO. ESTOFAMENTO DO PUFF: ESPUMA DENSIDADE D-28 ALTA QUALIDADE. TECIDO DO PUFF KIT: DOIS NA COR TECIDO LINHO COR CINZA E QUADRO NA COR TECIDO LINHO COR PALHA. PESO SUPORTADO PELO PUFF: 120 KILOS PRODUTO ENTREGUE MONTADO. GARANTIA DE 1 ANO. IMAGENS REFERENCIA ANEXO 08.</p>
9	4	<p>BANQUETA ALTA BANQUETA ALTA EM POLIPROPILENO E BASE EM AÇO PINTADO BANQUETA: 96 CM DE ALTURA, 42,5 CM DE LARGURA, 42 CM DE PROFUNDIDADE, 42 CM COMPRIMENTO. ESTRUTURA: PÉS E BASE EM AÇO NA COR PRETA ESTOFAMENTO: PLASTICO POLIPROPILENO PRETO TECIDO DA BANQUETA: NÃO CONSTA. PESO SUPORTADO: 120 KILOS PRODUTO ENTREGUE MONTADO GARANTIA DE 1 ANO. IMAGENS REFERENCIA ANEXO 09.</p>
10	6	<p>CADEIRA COM BRAÇO FIXO CADEIRA ESCRITÓRIO ESTOFADA ANATÔMICA COM BRAÇO FIXO</p>

		<p>CADEIRA: 85 CM DE ALTURA, 46 CM DE LARGURA, 55 CM DE COMPRIMENTO PESO 9 KG. ESTRUTURA: BASE EM METÁLICO PINTADO EM CASE EPOXI ESTOFAMENTO: ESPUMA INJETADA EM TECIDO TECIDO DA CADEIRA: TECIDO PARA REVESTIMENTO DE ESPUMA INJETADA NA COR PRETA PESO SUPORTADO: 120 KILOS PRODUTO ENTREGUE MONTADO GARANTIA DE 1 ANO. IMAGENS REFERENCIA ANEXO 10.</p>
11	49	<p>CADEIRA GIRATÓRIA ERGONOMICA CADEIRA GIRATÓRIA ERGONOMICA RECLINAVEL E COM APOIO PARA CABEÇA. CADEIRA: 109 CM DE ALTURA, 74 CM DE LARGURA, 43 A 55 CM ALTURA DO ASSENTO, 64 A 76 CM ALTURA DO BRAÇO, 51X49 CM DE ASSENTO, 49X57 CM ENCOSTO. ESTRUTURA DA CADEIRA: QUADRO INJETADO DE RESINA TERMOPLASTICA DE EXCELENTE DESEMPENHO, POLIPOPILENO COM ADIÇÃO DE FIBRAS DE VIDRO, PISTÃO PRETO CLARSSSE 3 OU 4 COM 115 OU 120 MM DE CURSO, BASE PODENDO SER DE NYLON COM FIBRA DE VIDRO OU ALUMINIO INJETADO E RODIZIOS DE NYLON COM PISTAS EM NYLON OU POLIURETANO. ESTOFAMENTO DA CADEIRA: ESTOFADO COM TELA FLEXIVEL A BASE DE POLIESTER NA COR PRETA TECIDO DA CADEIRA: TELA FLEXIVEL A BASE DE POLIESTER NA COR VERMELHA TECIDO TIPO CREPE. PESO SUPORTADO CADEIRA: 120 KILOS PRODUTO ENTREGUE MONTADO. PRODUTO EM CONFORMIDADE COM AS NORMAS NR-17 DE ERGONOMIA. GARANTIA DE 5 ANOS. IMAGENS REFERENCIA ANEXO 11.</p>
12	28	<p>CADEIRA SALA DE ESTUDOS CADEIRA FIXA TIPO GRUVYER ALTO BRILHO EMPILHAVEIS CADEIRA: 79 CM DE ALTURA, 53 CM DE PROFUNDIDADE, 42 CM DE LARGURA, 42 CM PROFUNDIDADE DO ASSENTO, 43 CM ALTURA DO ASSENTO A PARTIR DO SOLO. ESTRUTURA DA CADEIRA: TODA EM POLIPROPILENO NA COR FENDI. ESTOFAMENTO CADEIRA: NÃO CONSTA. TECIDO DA CADEIRA: NÃO CONSTA. PESO SUPORTADO: 130 KILOS PRODUTO ENTREGUE MONTADO GARANTIA DE 1 ANO IMAGENS REFERENCIA ANEXO 12.</p>
13	1	<p>KIT MESA CONJUGADA KIT COM DUAS MESAS SENDO UM CIRCULAR E OUTRA COM SEIS LADOS KIT MEDIDA DAS MESAS: CONFORME PROJETO ANEXO 13</p>

		<p>ESTRUTURA DAS MESAS: BASE DA MESA DE SEIS LADOS EM DURATEZ TITANIO E PÉS SEMI CIRCULAR DE RIPADO COR CANELA. MESA CIRCULAR COM TAMPO E PÉS EM MDF TEXTURIZADO VULCANO E ACABAMENTO. PRODUTO ENTREGUE MONTADO. GARANTIA DE 1 ANO IMAGENS REFERENCIA ANEXO 13.</p>
14	2	<p>MESAS PARA AREA DE CONVIVENCIA MESA REDONDA BRANCA MESA: 100 CM DE LARGURA, 75 CM DE ALTURA. ESTRUTURA MESA: MESA EM TAMPO MDF BRANCO ACABAMENTO FINO, 4 PÉS EM MADEIRA ACABAMENTO FINO E ENTRELISSAS DE METAL NA COR PRETA, PÉS COM PROTEÇÃO ANTI RISCO. PRODUTO ENTREGUE MONTADO. GARANTIA DE 1 ANO IMAGENS REFENCIA ANEXO 14.</p>

ANEXO 01

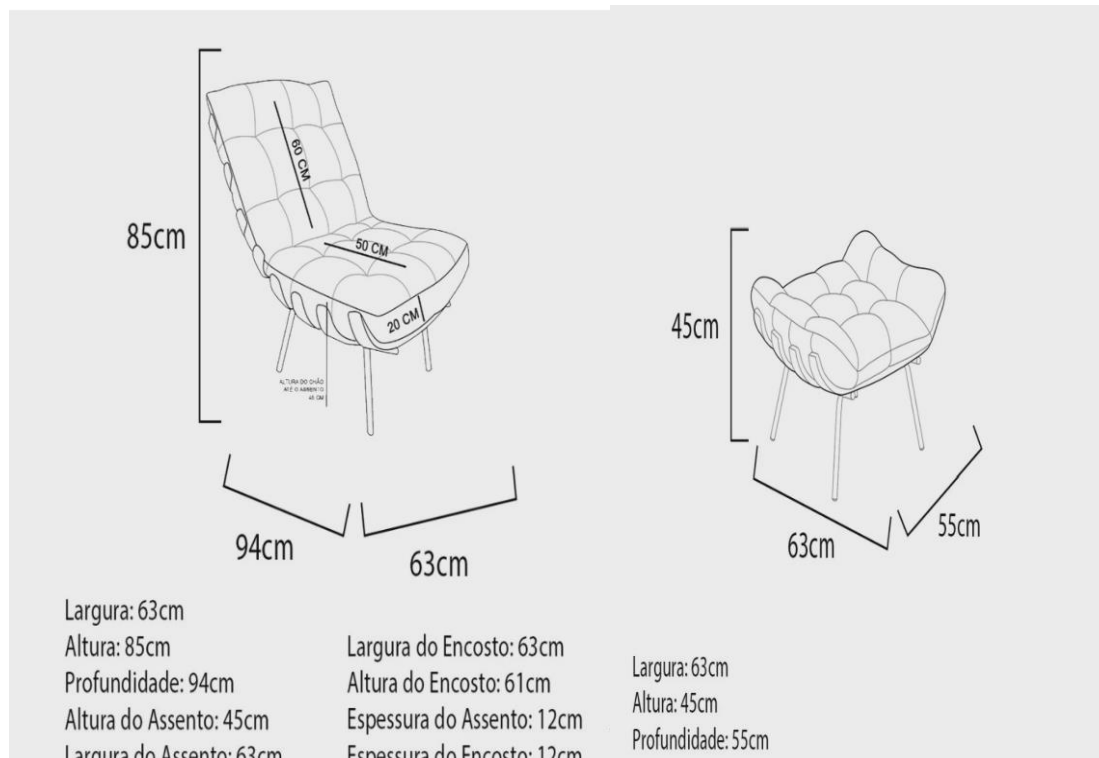

ANEXO 02



ANEXO 03



ANEXO 04



ANEXO 05

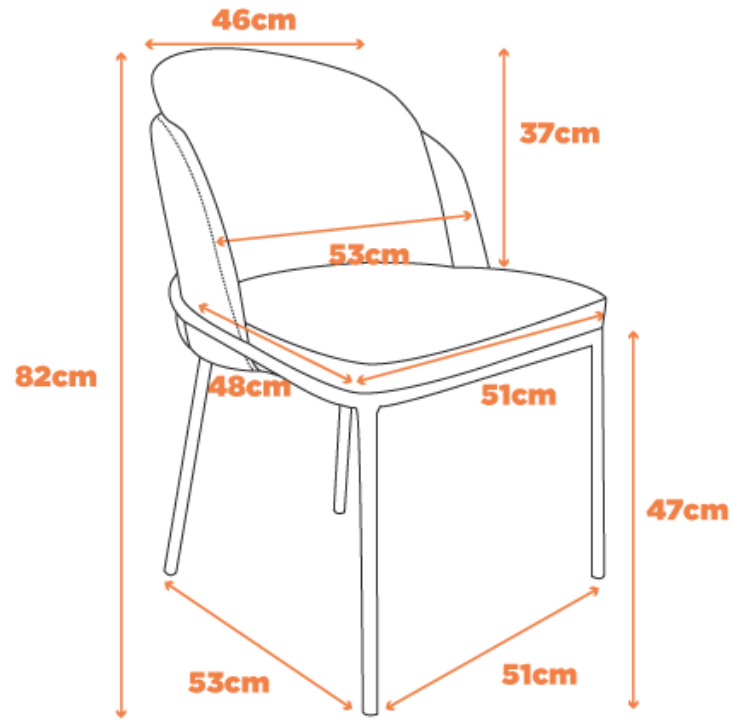

ANEXO 06

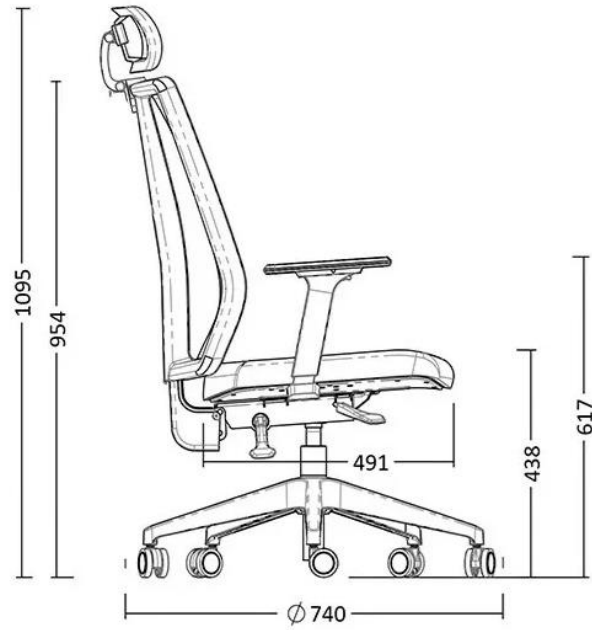
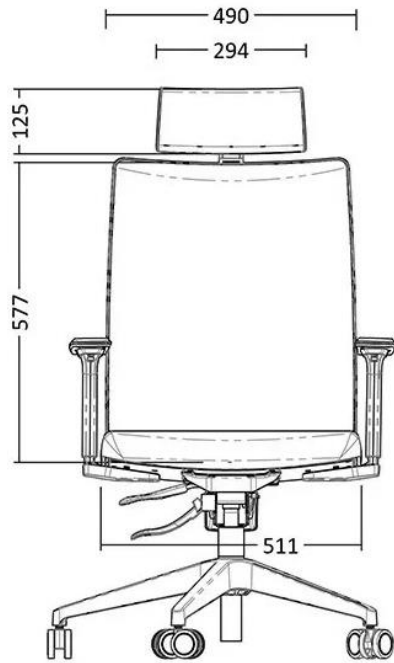

ANEXO 07

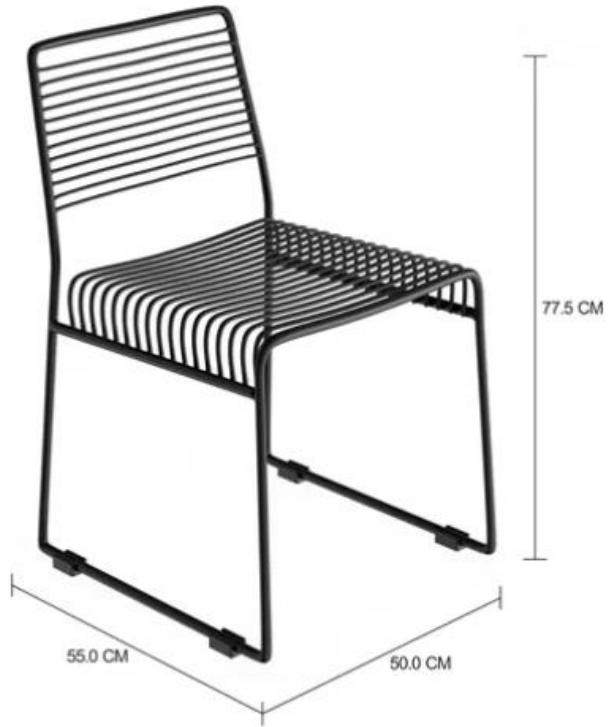

ANEXO 08

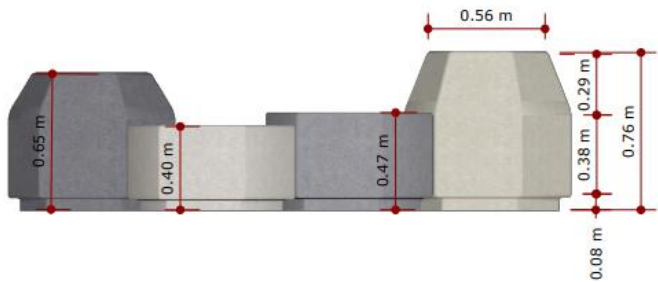
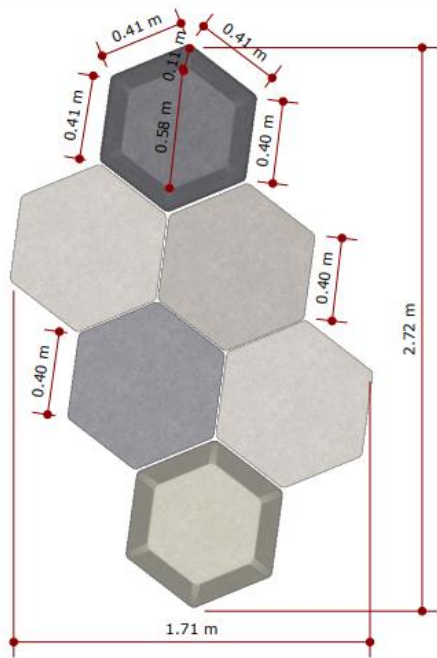

ANEXO 09

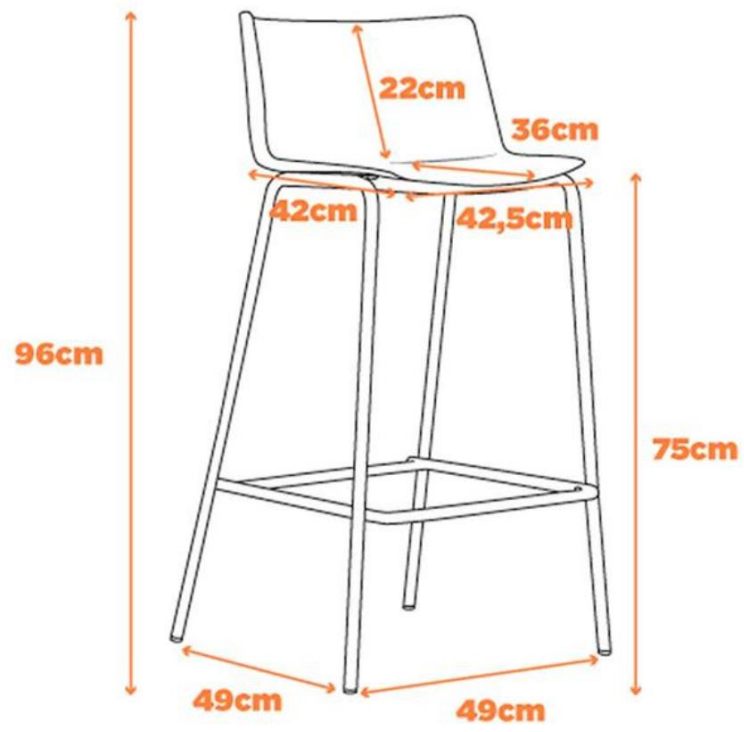

ANEXO 10

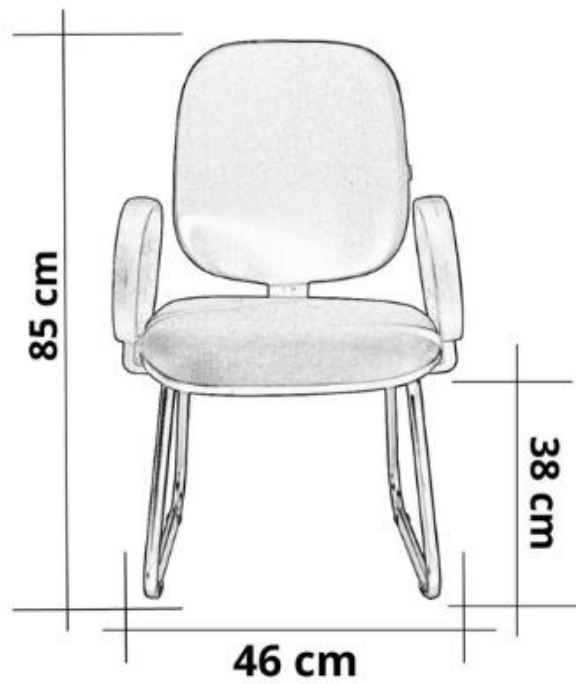
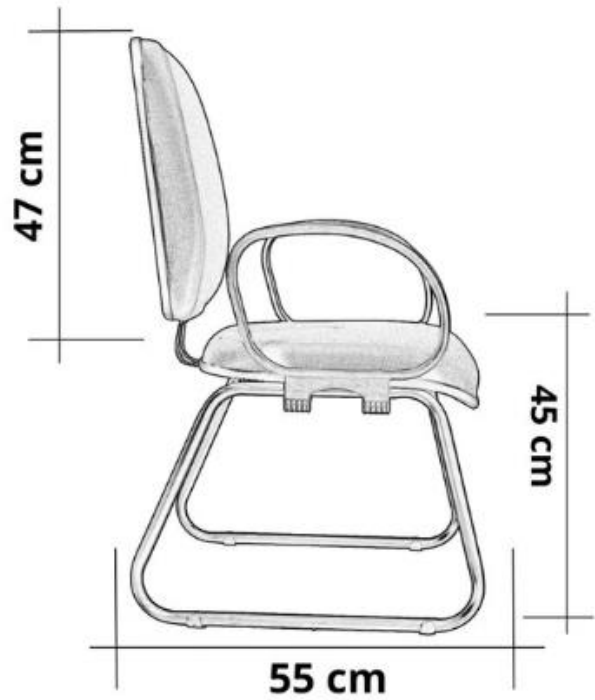



ANEXO 11

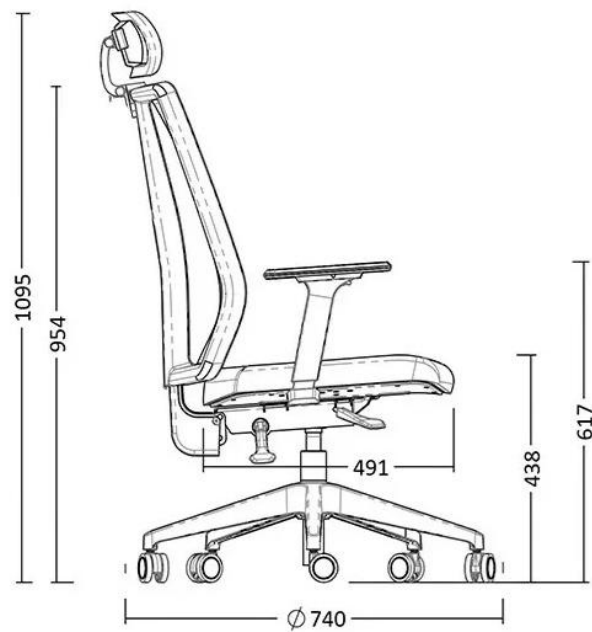
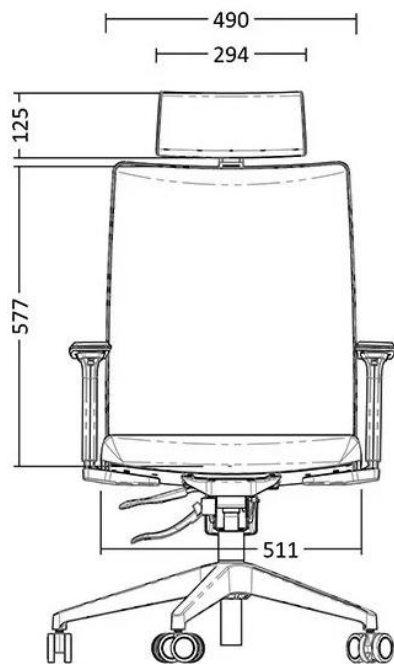

ANEXO 12



Informações técnicas

Altura do encosto	79 cm
Altura do assento	43 cm
Largura do assento	42 cm
Profundidade do assento	42 cm
Distância entre os pés	46 cm
Material do assento	Polipropileno



ANEXO 13

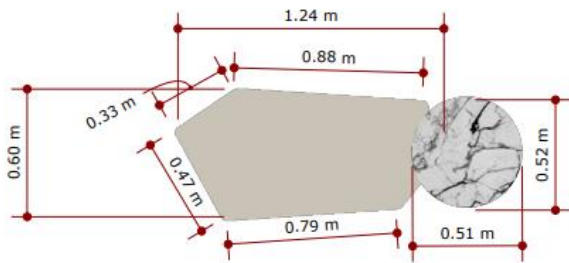

Vista Superior
escala 1:20

Mdf Duratex Titanio

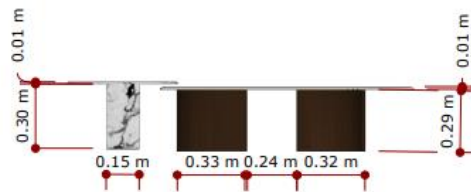

ANEXO 14

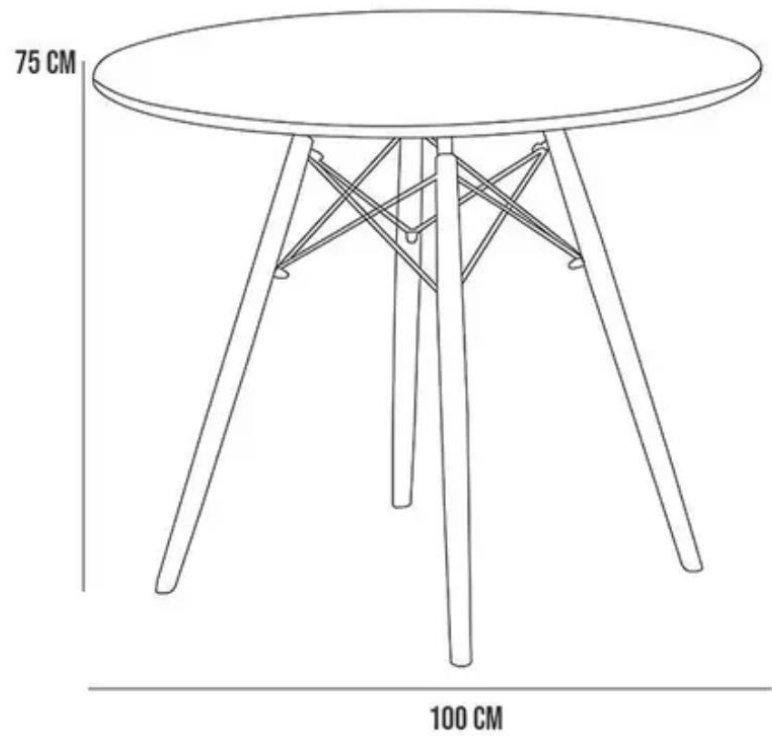



VALORES DE REFERÊNCIA

Item	Quant	Descrição	Especificações	Valor Unitário	Valor Total
01	2	kit cadeira poltrona mais Puff de descanso	Kit formado sendo a união da poltrona mais o Puff costela, sendo um volume com dois itens. poltrona: 85 cm de altura, 63 cm de largura, 94 cm de profundidade, 63 cm de altura do encosto, 46 cm altura do chão ao assento, peso 14 kg. Puff: 45 cm de altura, 63 cm de largura, 55 cm de profundidade, 63 cm de assento, peso 8 kg; estrutura do kit: madeira curupixa com base em ferro com pintura poliuretana; estofamento do kit: fibra siliconada (100% poliéster); tecido do kit: suede na cor bege; peso suportado: 120 kg; Produto entregue montado; Garantia de 1 ano; imagens referência anexo 01	R\$ 5.896,67	R\$ 11.793,33
02	1	kit sofá curvo	Kit sofá curvo organico e bipartido tipo elise com três almofadas quadradas e duas almofadas redondas sofá: 0,90 m de altura, 2,74 m de largura; 1,00 m de profundidade, 1,37 m de cada peça; almofadas quadradas: 40x40 cm almofadas redondas: 30 cm diâmetro estrutura sofá: madeira de eucalipto tratada; estrutura almofadas: não se aplica; estofamento do sofá: espuma densidade d33 com camada de conforto soft, molas em s e percintas elasticas; estofamento das almofadas: preenchimento com espumas antialérgicas; tecido kit: tecido acquablock linho branco produto entregue montado; garantia de 1 ano; imagens referência anexo 02	R\$ 9.726,67	R\$ 9.726,67
03	3	banqueta alta giratória com encosto	Banqueta alta giratória com encosto couro ecológico caramelo, altura ajustável, com apoio para os pés; banqueta: 44 cm de largura, 89 a 110 cm altura ajustável, 50 cm profundidade, 30 cm altura do encosto, peso 7,5 kg; estrutura da banqueta: base em aço com pintura em PU na cor preta estofamento da banqueta: espuma densidade d-24 alta qualidade; tecido do kit: couro ecológico na cor caramelo peso suportado banqueta: 120 quilos. produto entregue montado; garantia de 1 ano; imagens referência anexo 03	R\$ 590,00	R\$ 1.770,00
04	14	cadeira corano base em madeira	Cadeira com base em madeira e revestimento em tecido tipo <i>corano</i> ; banqueta: 90 cm de altura, 49 cm de largura, 42 cm de profundidade; estrutura da banqueta: madeira em eucalipto tratado, acabamento em grampos galvanizados, pés com protetor anti-risco; estofamento da cadeira: espuma densidade D-26 alta qualidade; tecido da cadeira: <i>corano</i> castanho peso suportado cadeira: 120 quilos. produto entregue montado; garantia de 1 ano; imagens referência anexo 04	R\$ 2.510,00	R\$ 35.140,00



05	02	cadeira cinza base aço carbono	Cadeira tipo <i>nevada</i> cor cinza base de aço carbono, assento estofado e encosto anatômico; cadeira: 53 cm de comprimento, 51 cm de largura, 82 cm, de altura, 47 cm de altura de assento; estrutura da cadeira: pés em aço carbono cor preta estofamento da cadeira: espuma com densidade d-24 alta qualidade tecido da cadeira: assento em tecido encosto em tecido cinza e <i>nude boucle</i> ; peso suportado cadeira: 120 quilos. produto entregue montado; garantia de 1 ano; imagens referência anexo 05	R\$ 856,67	R\$ 1.713,33
06	01	cadeira giratória ergonômica	Cadeira giratória ergonômica reclinável e com apoio para cabeça; cadeira: 109 cm de altura, 74 cm de largura, 43 a 55 cm altura do assento, 64 a 76 cm altura do braço, 51x49 cm de assento, 49x57 cm encosto; estrutura da cadeira: quadro injetado de resina termoplástica de excelente desempenho, polipropileno com adição de fibras de vidro, pistão preto classe 3 ou 4 com 115 ou 120 mm de curso, base podendo ser de nylon com fibra de vidro ou alumínio injetado e rodízios de nylon com pistas em nylon ou poliuretano; estofamento da cadeira: estofado com tela flexível a base de poliéster; tecido da cadeira: tela flexível a base de poliéster na cor preta tecido tipo crepe; peso suportado cadeira: 120 quilos. produto entregue montado; produto em conformidade com as normas nr-17 de ergonomia; garantia de 5 anos; imagens referência anexo 06	R\$ 1.853,33	R\$ 1.853,33
07	04	cadeira metálica c	Cadeira tipo prado cadeira em arame de aço maciço e pintura em epóxi-pó com sapatas plásticas; cadeira: 78 cm de altura, 50 cm de largura, 55 cm de profundidade, peso 6,2 kg; estrutura da cadeira: estrutura em arame de aço maciço com acabamento em pintura epóxi-pó preto; peso suportado cadeira: 120 quilos. produto entregue montado; garantia de 1 ano; imagens referência anexo 07	R\$ 780,00	R\$ 3.120,00
08	01	kit puff hexagonal	Kit 6 peças de Puff hexagonal sendo 2 cinzas e 4 palhas Puff medidas: anexo 08 estrutura do Puff: estrutura em madeira de eucalipto; estofamento do puff: espuma densidade D-28 alta qualidade; tecido do Puff kit: dois na cor tecido linho cor cinza e quadro na cor tecido linho cor palha; peso suportado pelo Puff: 120 quilos produto entregue montado; garantia de 1 ano; imagens referência anexo 08	R\$ 6.863,67	R\$ 6.863,67
09	04	banqueta alta	Banqueta alta em polipropileno e base em aço pintado banqueta: 96 cm de altura, 42,5 cm de largura, 42 cm de profundidade, 42 cm comprimento; estrutura: pés e base em aço na cor preta estofamento: plástico polipropileno preto tecido da banqueta: não consta; peso suportado: 120 quilos produto entregue montado garantia de 1 ano; imagens referência anexo 09	R\$ 542,33	R\$ 2.169,33
10	06	cadeira com braço fixo	Cadeira escritório estofada anatômica com braço fixo cadeira: 85 cm de altura, 46 cm de largura, 55 cm de comprimento peso 9 kg; estrutura: base em metálico pintado em case epóxi	R\$ 913,00	R\$ 5.478,00



			estofamento: espuma injetada em tecido; tecido da cadeira: tecido para revestimento de espuma injetada na cor preta peso suportado: 120 quilos. produto entregue montado garantia de 1 ano; imagens referência anexo 10;		
11	49	cadeira giratória ergonômica	Cadeira giratória ergonômica reclinável e com apoio para cabeça; cadeira: 109 cm de altura, 74 cm de largura, 43 a 55 cm altura do assento, 64 a 76 cm altura do braço, 51x49 cm de assento, 49x57 cm encosto; estrutura da cadeira: quadro injetado de resina termoplástica de excelente desempenho, polipropileno com adição de fibras de vidro, pistão preto classe 3 ou 4 com 115 ou 120 mm de curso, base podendo ser de nylon com fibra de vidro ou alumínio injetado e rodízios de nylon com pistas em nylon ou poliuretano; estofamento da cadeira: estofado com tela flexível a base de poliéster na cor preta tecido da cadeira: tela flexível a base de poliéster na cor vermelha tecido tipo crepe; peso suportado cadeira: 120 quilos. produto entregue montado; produto em conformidade com as normas nr-17 de ergonomia; garantia de 5 anos; imagens referência anexo 11;	R\$ 1.828,33	R\$ 89.588,33
12	28	cadeira sala de estudos	Cadeira fixa tipo <i>Gruvyer</i> alto brilho empilháveis cadeira: 79 cm de altura, 53 cm de profundidade, 42 cm de largura, 42 cm profundidade do assento, 43 cm altura do assento a partir do solo; estrutura da cadeira: toda em polipropileno na cor <i>fendi</i> ; peso suportado: 130 quilos. produto entregue montado garantia de 1 ano imagens referência anexo 12	R\$ 454,33	R\$ 12.721,33
13	01	kit mesa conjugada	Kit com duas mesas sendo uma circular e outra com seis lados kit medida das mesas: conforme projeto anexo 13; estrutura das mesas: base da mesa de seis lados em <i>Duratex</i> titânio e pés semi circular de ripado cor canela; mesa circular com tampo e pés em MDF texturizado Vulcano e acabamento; produto entregue montado; garantia de 1 ano imagens referência anexo 13	R\$ 7.436,67	R\$ 7.436,67
14	02	mesas para área de convivência	Mesa redonda branca mesa: 100 cm de largura, 75 cm de altura; estrutura mesa: mesa em tampo MDF branco acabamento fino, 4 pés em madeira acabamento fino e entrelassas de metal na cor preta, pés com proteção anti risco; produto entregue montado; garantia de 1 ano imagens referência anexo 14.	R\$ 1.576,67	R\$ 3.153,33
TOTAL ESTIMADO					R\$192.527,33

REGULARIDADE FISCAL:

- Prova de inscrição no Cadastro Nacional de Pessoas Jurídicas do Ministério da Fazenda (CNPJ);



- Prova de inscrição no Cadastro de Contribuintes Estadual, relativo à sede ou ao domicílio da licitante, pertinente ao seu ramo de atividade e compatível com o objeto do certame;
- Certidões negativas de débito com as Fazenda Estadual (Procuradoria Geral do Estado e Secretaria da Fazenda) e Municipal (Débitos ISS e Débito Geral) da sede ou do domicílio da licitante, expedidas pelo órgão competente;
- Certidão Conjunta Negativa de Débitos Federais, dívida ativa da União e INSS;
- Certidão negativa de débito com o Fundo de Garantia por Tempo de Serviço (FGTS);
- Certidão Negativa de Débitos Trabalhistas (CNDT), conforme Lei nº 12.440/11.

QUALIFICAÇÃO ECONÔMICO-FINANCEIRA

- Certidão negativa de falência ou concordata e recuperação judicial e extrajudicial, expedida pelo cartório distribuidor da sede da pessoa jurídica ou de execução patrimonial, expedida pelo distribuidor do domicílio da pessoa física;

OUTRAS COMPROVAÇÕES

Declarações abaixo relacionadas, subscritas por representante legal da licitante, elaborada em papel timbrado, sendo:

- cumprimento do disposto no inciso XXXIII do art. 7º da Constituição Federal, conforme modelo constante no ANEXO IV.
- inexistência de fato superveniente impeditivo para licitar ou contratar com a Administração Pública, conforme modelo constante no ANEXO V;
- observância ao disposto nos Incisos III e I do Art. 1º e No Inciso III Do Art. 5º da Constituição Federal conforme modelo constante no ANEXO VI
- reserva a vagas para pessoa com deficiência ou reabilitada, conforme modelo constante no ANEXO VII
- Viabilidade econômica da proposta, conforme modelo constante no ANEXO VIII

É facultado aos licitantes a não apresentação dos documentos de habilitação que constem do SICAF – Sistema de Cadastramento Unificado de Fornecedores, nos termos do artigo 70 da Lei 14.133/2021.

Na hipótese de não constar prazo de validade nas certidões apresentadas, a Administração aceitará como válidas as expedidas até 90 (noventa) dias imediatamente anteriores à data de apresentação das propostas.



FACULDADE DE DIREITO DE FRANCA

AUTARQUIA MUNICIPAL DE ENSINO SUPERIOR

+55 16 3713-4000 PABX / 3713-4015 SETOR DE LICITAÇÕES
AV. MAJOR NICÁCIO, 2.377 - BAIRRO SÃO JOSÉ - FRANCA .SP
CEP: 14.401-135 - E-MAIL: compras@direitofranca.br

EXCELÊNCIA NO ENSINO JURÍDICO DESDE 1958.

WWW.DIREITOFRANCA.BR

Nos termos do Artigo 43 da Lei 123/2006, as microempresas e as empresas de pequeno porte deverão apresentar toda a documentação exigida para efeito de comprovação de habilitação, regularidade fiscal e trabalhista, mesmo que apresente alguma restrição. Havendo alguma restrição na comprovação na regularidade fiscal e trabalhista, será assegurado o prazo de cinco dias úteis, cujo termo inicial corresponderá ao momento em que o proponente for declarado vencedor do certame, prorrogável por igual período, para regularização da documentação. A falta de regularização da documentação, no prazo previsto, implicará decadência do direito à contratação, sendo facultado à Administração convocar os licitantes remanescentes, na ordem de classificação, para a assinatura da Ata de Registro de Preço. A falta de apresentação de qualquer certidão, ainda que vencida, ensejará a inabilitação do licitante



ANEXO II
MODELO DE PROPOSTA DE PREÇO
FORMULÁRIO PADRONIZADO DE PROPOSTA

(Deve ser impressa em papel timbrado da empresa participante na licitação)

EDITAL Nº 045/2024

PROCESSO ADMINISTRATIVO Nº 198/2024

MODALIDADE: PREGÃO ELETRÔNICO 016/2024

TIPO: MENOR PREÇO POR LOTE

OBJETO : AQUISIÇÃO DE MOBILIÁRIO.

Item	Quant	Descrição	Marca/Modelo	Unitário	Valor Total
01	2	kit cadeira poltrona mais Puff de descanso			
02	1	kit sofá curvo			
03	3	banqueta alta giratória com encosto			
04	14	cadeira <i>corano</i> base em madeira			
05	02	cadeira cinza base aço carbono			
06	01	cadeira giratória ergonômica			
07	04	cadeira metálica c			
08	01	kit puff hexagonal			
09	04	banqueta alta			
10	06	cadeira com braço fixo			
11	49	cadeira giratória ergonômica			
12	28	cadeira sala de estudos			
13	01	kit mesa conjugada			
14	02	mesas para área de convivência			
VALOR TOTAL:					
VALOR TOTAL POR EXTENSO:					

Sendo o produto de fabricação própria, colocar na coluna marca/modelo FABRICAÇÃO PRÓPRIA

Validade da Proposta: 60 dias

Razão Social do Proponente:

CNPJ:

Endereço:

Telefone:

E-mail:

Responsável pela assinatura do contrato:

CPF



FACULDADE DE DIREITO DE FRANCA
AUTARQUIA MUNICIPAL DE ENSINO SUPERIOR

+55 16 3713-4000 PABX / 3713-4015 SETOR DE LICITAÇÕES
AV. MAJOR NICÁCIO, 2.377 - BAIRRO SÃO JOSÉ - FRANCA .SP
CEP: 14.401-135 - E-MAIL: compras@direitofranca.br

EXCELÊNCIA NO ENSINO JURÍDICO DESDE 1958.

WWW.DIREITOFRANCA.BR

RG

Data nascimento:

Endereço completo:

Telefone:

E-mail:



ANEXO III
MODELO: DECLARAÇÃO DE HABILITAÇÃO

(Deve ser impressa em papel timbrado da empresa participante na licitação)

EDITAL Nº 045/2024

PROCESSO ADMINISTRATIVO Nº 198/2024

MODALIDADE: PREGÃO ELETRÔNICO 016/2024

TIPO: MENOR PREÇO POR LOTE

OBJETO : AQUISIÇÃO DE MOBILIÁRIO.

A Empresa _____, inscrita no Cadastro Nacional de Pessoa Jurídica (CNPJ) sob o n.º _____, sediada na Rua _____, n.º _____, cidade _____, estado de _____, neste ato representada por _____, RG _____, CPF _____, declara para os devidos fins de direito, nos termos do inciso I, do art. 63, da Lei Federal n.º 14.133/2021, que cumpre plenamente os requisitos de habilitação estabelecidos no Edital da Pregão eletrônico 016/2024 e que está ciente e concorda com as condições contidas no edital e seus anexos.

Por ser a expressão da verdade, firmamos a presente.

Local e data.



ANEXO IV

**MODELO DE DECLARAÇÃO DE OBSERVÂNCIA AO DISPOSTO NO INCISO
XXXIII DO ART. 7º DA CONSTITUIÇÃO FEDERAL**
Obs: Deve ser impressa em papel timbrado da empresa participante na licitação.

EDITAL Nº. 045/2024

PREGÃO ELETRÔNICO Nº. 0016/2024

Processo Administrativo nº. 198/2024

Tipo: Menor Preço Por lote

OBJETO: Aquisição de MOBILIARIO

Declaramos, para os fins de direito que esta empresa cumpre integralmente a norma contida na Constituição da República Federativa do Brasil de 1988, do art. 7º, inciso XXXIII, a saber:

“(…) proibição de trabalho noturno, perigoso ou insalubre a menores de dezoito anos e qualquer trabalho a menores de dezesseis anos, salvo na condição de aprendiz a partir de quatorze anos”.

Esta declaração é parte integrante da documentação exigida pelo Edital da licitação, Pregão Eletrônico 0016/2024, da Faculdade de Direito de Franca, e por ela responde integralmente a declarante.

Por ser a expressão da verdade, firmamos a presente.

Cidade, __ de _____ de 2024

Nome do declarante:

CPF

Cargo



ANEXO V

MODELO DE DECLARAÇÃO DE OBSERVÂNCIA AO O DISPOSTO NOS INCISOS III E IV DO ART. 1º E NO INCISO III DO ART. 5º DA CONSTITUIÇÃO FEDERAL

(Deve ser impressa em papel timbrado da empresa participante na licitação)

EDITAL Nº 045/2024

PROCESSO ADMINISTRATIVO Nº 198/2024

MODALIDADE: PREGÃO ELETRÔNICO 016/2024

TIPO: MENOR PREÇO

OBJETO: AQUISIÇÃO DE MOBILIÁRIO.

Declaramos, para os fins de direito que esta empresa cumpre integralmente a norma contida na Constituição da República Federativa do Brasil de 1988, Incisos III e IV do art. 1º e no Inciso III do Art. 5º da Constituição Federal, que não possui empregados executando trabalho degradante ou forçado a saber:

(...) III - a dignidade da pessoa humana;

(...) IV - os valores sociais do trabalho e da livre iniciativa;

(...) III - ninguém será submetido a tortura nem a tratamento desumano ou degradante.

Esta declaração é parte integrante da documentação exigida pelo Edital da Concorrência 01/2024, da Faculdade de Direito de Franca, e por ela responde integralmente a declarante.

Por ser a expressão da verdade, firmamos a presente.

Cidade, ___ de _____ de 2024

Nome do declarante:

Cargo



ANEXO VI

MODELO DE DECLARAÇÃO DE INEXISTÊNCIA DE FATO SUPERVENIENTE IMPEDITIVO

(Deve ser impressa em papel timbrado da empresa participante na licitação)

EDITAL Nº. 045/2024

PREGÃO ELETRÔNICO Nº. 0016/2024

Processo Administrativo nº. 198/2024

Tipo: Menor Preço Por lote

OBJETO: Aquisição de MOBILIARIO

A Empresa sediada na Rua _____, nº _____, cidade _____, estado de _____, inscrita no Cadastro Nacional de Pessoa Jurídica (CNPJ) sob o nº _____, por seu representante legal (nome) _____ CPF _____, DECLARA, sob as penas da lei, a INEXISTÊNCIA de fatos supervenientes à data de expedição do Registro Cadastral apresentado, que impossibilitem sua participação no Pregão Eletrônico 0016/2024, pois continuam satisfeitas as exigências previstas no art. 68 da Lei 14.133/2021.

Por ser a expressão da verdade, firmamos a presente.

Cidade, __ de ____ de 2024

Nome do declarante:

Cargo



ANEXO VII
MODELO DE DECLARAÇÃO DE MICROEMPRESA
E EMPRESA DE PEQUENO PORTE.

EDITAL Nº. 045/2024

PREGÃO ELETRÔNICO Nº. 0016/2024

Processo Administrativo nº. 198/2024

Tipo: Menor Preço por lote

OBJETO: Aquisição de MOBILIARIO

DECLARO, sob as penas da lei, sem prejuízo das sanções e multas previstas neste ato convocatório, que a empresa _____, CNPJ nº _____, é microempresa (ou empresa de pequeno porte), nos termos do enquadramento previsto na Lei Complementar nº 123, de 14 de dezembro de 2006, alterada pela Lei Complementar n.º 147, de 07 de agosto de 2014, cujos termos declaro conhecer na íntegra, estando apta, portanto, a exercer o direito de preferência como critério de desempate no procedimento licitatório do Pregão Eletrônico 0016/2024, realizado pela Faculdade de Direito de Franca.

Por ser a expressão da verdade, firmamos a presente.

Cidade, __ de ____ de 2024

Nome do declarante:

CPF

Cargo



ANEXO VIII
DECLARAÇÃO DE RESERVA A VAGAS PARA PESSOA COM DEFICIÊNCIA OU
REABILITADA.

EDITAL Nº. 045/2024

PREGÃO ELETRÔNICO Nº. 0016/2024

Processo Administrativo nº. 198/2024

Tipo: Menor Preço Por lote

OBJETO: Aquisição de MOBILIARIO

A Empresa _____ sediada na Rua _____,
nº _____, cidade _____, estado de _____, inscrita no Cadastro Nacional
de Pessoa Jurídica (CNPJ) sob o nº _____, por seu representante legal
(nome) _____ CPF _____, DECLARA, sob as
penas da lei, que cumpre as exigências de reserva de cargos para pessoa com deficiência e para
reabilitado da Previdência Social, previstas em lei e em outras normas específicas.

Por ser a expressão da verdade, firmamos a presente.

Cidade, __ de _____ de 2024

Nome do declarante:

Cargo



ANEXO IX

DECLARAÇÃO DE VIABILIDADE ECONÔMICA DA PROPOSTA.

EDITAL Nº. 045/2024

PREGÃO ELETRÔNICO Nº. 0016/2024

Processo Administrativo nº. 198/2024

Tipo: Menor Preço Por lote

OBJETO: Aquisição de MOBILIARIO

A Empresa _____ sediada na Rua _____,
nº _____, cidade _____, estado de _____, inscrita no Cadastro Nacional
de Pessoa Jurídica (CNPJ) sob o nº _____, por seu representante legal
(nome) _____ CPF _____, DECLARA, sob as
penas da lei e de desclassificação da licitação, que sua proposta econômica compreende a integralidade
dos custos para atendimento dos direitos trabalhistas assegurados na Constituição Federal, nas leis
trabalhistas, nas normas infra legais, nas convenções coletivas de trabalho e nos termos de ajustamento
de conduta vigentes na data de entrega das propostas.

Por ser a expressão da verdade, firmamos a presente.

Cidade, ___ de _____ de 2024

Nome do declarante:

Cargo



ANEXO X **MINUTA DO TERMO DE CONTRATO**

CONTRATO QUE ENTRE SI FIRMAM A FACULDADE DE DIREITO DE FRANCA E A EMPRESA _____, QUE TEM POR OBJETO AQUISIÇÃO DE MOBILIÁRIO PARA A FACULDADE DE DIREITO DE FRANCA.

CONTRATO N° __/2024

OBJETO: Aquisição de MOBILIÁRIO

PROCESSO 198/2024

CONTRATADA:

CNPJ:

ENDEREÇO:

TELEFONE:

E-MAIL:

REPRESENTANTE:

CPF:

RG:

DATA NASCIMENTO:

ENDEREÇO:

E-MAIL:

TELEFONE

A Faculdade de Direito de Franca, localizada na Av. Major Nicácio, 2377, bairro São José, na cidade de Franca, no Estado de São Paulo, inscrito no CNPJ sob o número 54.157.748/0001- 21, neste ato representado por seu Diretor, Dr. José Sérgio Saraiva, brasileiro, Advogado e Professor Universitário, portador do RG n.º _____, inscrito no CPF/MF sob o n.º _____, a seguir denominado simplesmente CONTRATANTE, e, de outro lado, a Empresa _____, inscrita no CNPJ sob o número ____, estabelecida na Rua _____, n.º _____, bairro _____, CEP: _____, Cidade de _____, Estado de _____, neste ato representada por _____, _____, portador do RG n.º _____ emitida pela _____, CPF n.º _____, residente e domiciliado na cidade de _____, na Rua _____, n.º _____, daqui por diante denominada simplesmente CONTRATADA, têm entre si justo e avençado e celebram por força do presente instrumento, em conformidade com o disposto na Lei nº 14.133/2021, contrato de compras de bens, cujo objeto é a aquisição de MOBILIÁRIO para as salas de aula da Faculdade de Direito de Franca, conforme edital do Pregão eletrônico 016/2024 e demais peças que o integram.

CLÁUSULA PRIMEIRA - DO OBJETO

Aquisição de MOBILIÁRIO para as salas de aula da Faculdade de Direito de Franca, conforme termo de referência do Pregão Eletrônico 016/2024.

CLÁUSULA SEGUNDA - DO PREÇO



O valor total a ser pago à CONTRATADA pelos bens contratados fornecidos por meio deste contrato é de R\$- _____ ()

PARÁGRAFO PRIMEIRO – DO REAJUSTE

O preço contratado permanecerá fixo por um ano. Sendo prorrogado o contrato, ao final de um ano de sua vigência, o valor contratado será reajustado de acordo com o índice do IPCA do IBGE, ou outro que venha a substituí-lo.

CLÁUSULA TERCEIRA - DA ENTREGA E DO RECEBIMENTO DOS BENS

A CONTRATADA se obriga a entregar os itens objeto desta licitação em 30 dias a contar da assinatura do contrato,

Parágrafo primeiro

No ato da entrega os bens serão examinados pelo Setor de Tecnologia da Informação da FDF e não estando de acordo com a proposta de preço serão recusados, cabendo ao licitante a retirada do bem no almoxarifado da FDF, às suas expensas.

CLÁUSULA QUARTA - DOS PAGAMENTOS

Os pagamentos serão efetuados mediante depósito bancário ou boleto bancário no prazo máximo de 20 (vinte) dias úteis do recebimento dos bens e apresentação da nota fiscal, nos termos da proposta do presente certame, desde que não haja fato impeditivo provocado pela própria CONTRATADA.

Parágrafo Primeiro

É condição indispensável para que o pagamento seja efetuado no prazo estipulado que os documentos apresentados na fase de habilitação não se encontrem com o prazo de validade vencido, especialmente os referentes à regularidade fiscal.

Parágrafo Segundo

Para todos os efeitos, considerar-se-á como data do pagamento a data de emissão da ordem bancária pela CONTRATANTE.

Parágrafo terceiro

Os pagamentos serão efetuados na proporção do valor dos itens entregues e com a apresentação da respectiva nota fiscal, observado o cumprimento integral das disposições contidas neste Edital;

CLÁUSULA QUINTA - DAS RESPONSABILIDADES DAS PARTES

São obrigações das partes, além de outras previstas em lei e neste contrato:

I - OBRIGAÇÕES DA CONTRATADA

A CONTRATADA tem por responsabilidade, afora outras que lhe couberem por lei e por este instrumento:

- a) fornecer o objeto da contratação na forma e prazos estabelecidos neste contrato;
- b) responder por quaisquer prejuízos, mediante a devida comprovação a ser apurada por representantes das partes, e indenizar a CONTRATANTE ou terceiros por todo e qualquer dano pessoal ou material que possa advir, direta ou indiretamente do cumprimento das obrigações decorrentes do contrato.



- c) A indenização devida será procedida pela CONTRATADA em favor da CONTRATANTE ou partes prejudicadas, independentemente de qualquer ação judicial;
- d) não transferir a outrem, no todo ou em parte, o presente contrato, sem prévia e expressa anuência da CONTRATANTE;
- e) manter atualizada a documentação apresentada para habilitação, devendo a CONTRATADA informar à CONTRATANTE, imediata e formalmente, caso ocorra, a impossibilidade de renovação ou apresentação de qualquer desses documentos, justificando a ocorrência.

II -OBRIGAÇÕES DA CONTRATANTE

- a) Proporcionar todas as facilidades necessárias à boa execução deste Contrato, inclusive comunicando à CONTRATADA, por escrito e tempestivamente, qualquer mudança de administradora ou endereço de cobrança;
- b) Oferecer condições indispensáveis para que a CONTRATADA possa fornecer os itens previstos neste contrato;
- c) Designar servidor para o recebimento do objeto e acompanhamento do contrato, ficando neste ato designado para tanto o SR(a) _____.
- d) Proceder pontualmente aos pagamentos devidos à CONTRATADA.

Parágrafo Único

As obrigações contratuais são de responsabilidade exclusiva da CONTRATADA. A CONTRATANTE não aceitará, sob nenhum pretexto, a transferência dessa responsabilidade para outras pessoas físicas ou jurídicas.

CLÁUSULA SEXTA - DAS SANÇÕES ADMINISTRATIVAS

A CONTRATANTE, respeitado o direito de defesa prévia, poderá aplicar as seguintes penalidades à CONTRATADA inadimplente:

- a) Advertência;
- b) Suspensão temporária de participação em Licitações e impedimento de contratar com a Administração Pública, por prazo não superior a 02 (dois) anos;
- c) Declaração de inidoneidade para licitar ou contratar com a Administração Pública enquanto perdurarem os motivos determinantes de punição ou até que seja promovida a reabilitação perante a própria autoridade que aplicou a penalidade, a qual será concedida sempre que o contratado ressarcir a Administração pelos prejuízos resultantes e após decorrido o prazo de sanção aplicada com base na alínea anterior.

Parágrafo Primeiro

Em caso de descumprimento de obrigação contratual punível com aplicação de multa, o valor correspondente à sanção aplicável será deduzido do pagamento eventualmente devido pela CONTRATANTE e retido, até que seja proferida decisão final acerca da aplicação da penalidade.

Parágrafo Segundo

No caso de insuficiência ou inexistência de crédito em favor da CONTRATADA, o recolhimento da multa aplicada deverá ser por ela efetivado, mediante depósito bancário na conta corrente da CONTRATANTE, no Banco do Brasil, no prazo improrrogável de 10 (dez) dias da data da notificação.

Parágrafo terceiro



Decorrido o prazo previsto no parágrafo anterior, sem que a CONTRATADA tenha comprovado junto à CONTRATANTE o recolhimento do valor correspondente à multa aplicada, o débito será encaminhado para inscrição na Dívida Ativa da Faculdade de Direito de Franca para cobrança judicial.

Parágrafo quarto

A aplicação das penalidades de que trata esta cláusula não exime a CONTRATADA de corrigir as irregularidades que lhes deram causa.

CLÁUSULA SÉTIMA - DOS RECURSOS

Dos atos da Administração cabe recurso, obedecido ao disposto no Parágrafo Único do artigo 109 da Lei nº 14.133/2021 O recurso interposto deverá ser protocolado no Setor de Compras da Faculdade de Direito de Franca, localizado na Av. Major Nicácio, 2377, bairro São José, Franca-SP, de segunda a sexta-feira, das 08h30min às 16h30min.

CLÁUSULA OITAVA - NATUREZA DA DESPESA

A despesa decorrente deste contrato correrá à conta da seguinte dotação orçamentária:

Ficha 34

Elemento: 44.90.52 Equipamentos e Material Permanente

Sub-Elemento: 44.90.52.42.001 MOBILIARIO EM GERAL

CLÁUSULA NONA - VIGÊNCIA

A vigência do presente contrato é de um ano, a contar da data em foi assinado pelas partes.

CLÁUSULA DÉCIMA – DA DOCUMENTAÇÃO COMPLEMENTAR

Fazem parte integrante do presente contrato, independentemente de transcrição, o Edital do Pregão Eletrônico 16/2024, seus anexos, a Proposta de Preços da CONTRATADA e sua documentação de habilitação, constantes do Processo.

CLÁUSULA DÉCIMA PRIMEIRA – DO INADIMPLENTO CONTRATUAL

A inexecução total ou parcial deste contrato enseja a sua rescisão, com as consequências contratuais e as previstas em lei.

12 CLÁUSULA DÉCIMA- SEGUNDA - SIGILO E CONFIDENCIALIDADE

12.1 Cada Partícipe se compromete em manter sigilo sobre as informações trocadas e geradas durante a execução das atividades do presente contrato e ainda não revelar nem transmitir direta ou indiretamente as informações trocadas a terceiros que não estejam envolvidos no desenvolvimento do objeto deste Contrato.

12.2 Cada Partícipe, para fins de sigilo, obriga-se por seus administradores, empregados, prepostos, a qualquer título, e comitentes.

12.3 O descumprimento da obrigação de sigilo e confidencialidade importará:

12.3.1 na extinção do presente instrumento, se ainda vigente, dentro das formas nele permitida;

12.3.2 em qualquer hipótese, na responsabilidade por perdas e danos;

12.3.3 Para fins de sanção administrativa interna, o descumprimento da obrigação de sigilo tem caráter de irregularidade grave.



12.4 Só serão legítimos como motivos de exceção à obrigatoriedade de sigilo, a ocorrência de descumprimento nas seguintes hipóteses:

12.4.1 informação já era conhecida anteriormente às tratativas do negócio jurídico;

12.4.2 houve prévia e expressa anuência dos Partícipes, quanto à liberação da obrigação de sigilo e confidencialidade;

12.4.3 a informação foi comprovadamente obtida por outra fonte, de forma legal e legítima, independentemente do presente instrumento jurídico;

12.4.4 determinação judicial e/ou governamental para conhecimento das informações, desde que notificada imediatamente a Faculdade de Direito de Franca, previamente à liberação, e sendo requerido segredo de justiça no seu trato judicial e/ou administrativo.

12.5 Qualquer divulgação sobre qualquer aspecto ou informação sobre o presente instrumento está adstrita ao prévio conhecimento ao outro Partícipe, ressalvada a mera informação sobre sua existência

13 -CLÁUSULA DÉCIMA TERCEIRA – DAS NORMAS DO MARCO CIVIL (LEI Nº 12.965/2014) E LEI DE PROTEÇÃO DE DADOS (LEI Nº 13.709/2018)

13.1 Cada partícipe se compromete a estar de acordo com os princípios do art. 3º, II e III da Lei 12.965/14 prezando pela proteção da privacidade e proteção dos dados pessoais das informações direta ou indiretamente que estejam envolvidas no desenvolvimento do objeto deste Contrato.

13.2 Cada partícipe se compromete a estar de acordo com a Lei 13.709/18 que dispõe sobre o tratamento de dados pessoais, inclusive nos meios digitais, com o objetivo de proteger os direitos fundamentais de liberdade e de privacidade e o livre desenvolvimento da personalidade da pessoa natural.

13.2.1 Deverá o titular ter direito ao acesso facilitado às informações sobre o tratamento de seus dados, que deverão ser disponibilizadas de forma clara, adequada e ostensiva acerca de, entre outras características previstas em regulamentação para o atendimento do princípio do livre acesso:

13.2.2 As partes participantes no tratamento dos dados, devem adotar medidas de segurança, técnicas e administrativas aptas a proteger os dados pessoais de acessos não autorizados e de situações acidentais ou ilícitas de destruição, perda, alteração, comunicação ou qualquer forma de tratamento inadequado ou ilícito

13.2.3 As partes participantes no tratamento dos dados ou qualquer outra pessoa que intervenha em uma das fases do tratamento obriga-se a garantir a segurança da informação prevista nesta Lei em relação aos dados pessoais, mesmo após o seu término.

13.2.4 Os controladores deveram comunicar à autoridade nacional e ao titular a ocorrência de incidente de segurança que possa acarretar risco ou dano relevante aos titulares.

13.2.5 Os sistemas utilizados para o tratamento de dados pessoais devem ser estruturados de forma a atender aos requisitos de segurança, aos padrões de boas práticas e de governança e aos princípios gerais previstos nesta Lei e às demais normas regulamentares.

13.2.6 Os controladores e operadores, pelo tratamento de dados pessoais, poderão formular regras de boas práticas e de governança que estabeleçam as condições de organização, o regime de funcionamento, os procedimentos, incluindo reclamações e petições de titulares, as normas de segurança, os padrões técnicos, as obrigações específicas para os diversos envolvidos no tratamento,



as ações educativas, os mecanismos internos de supervisão e de mitigação de riscos e outros aspectos relacionados ao tratamento de dados pessoais.

13.3 Os agentes de tratamento de dados, participantes da contratação deste objeto, em razão das infrações cometidas às normas previstas nesta Lei, ficam sujeitos às seguintes sanções administrativas aplicáveis pela autoridade nacional:

13.3.1 advertência, com indicação de prazo para adoção de medidas corretivas;

13.3.2 multa simples, de até 2% (dois por cento) do faturamento da pessoa jurídica de direito privado, grupo ou conglomerado no Brasil no seu último exercício, excluídos os tributos, limitada, no total, a R\$ 50.000.000,00 (cinquenta milhões de reais) por infração;

13.3.3 multa diária, observado o limite total a que se refere o inciso 13.3.2

13.3.4 publicização da infração após devidamente apurada e confirmada a sua ocorrência;

13.3.5 bloqueio dos dados pessoais a que se refere a infração até a sua regularização;

13.3.6 eliminação dos dados pessoais a que se refere a infração;

13.3.7 suspensão parcial do funcionamento do banco de dados a que se refere a infração pelo período máximo de 6 (seis) meses, prorrogável por igual período, até a regularização da atividade de tratamento pelo controlador;

13.3.8 suspensão do exercício da atividade de tratamento dos dados pessoais a que se refere a infração pelo período máximo de 6 (seis) meses, prorrogável por igual período;

13.3.9 proibição parcial ou total do exercício de atividades relacionadas a tratamento de dados.

14- CLÁUSULA DÉCIMA QUARTA – DO FORO

14.1. Os casos omissos a este termo Contratual serão dirimidos na forma da Lei Federal nº 14.133/2021 e suas alterações.

14.2. As partes elegem o Foro da Comarca de Franca, para dirimir as dúvidas decorrentes deste instrumento na via judicial, para dirimir quaisquer dúvidas ou contestações oriundas direta ou indiretamente deste Contrato, que não possam ser resolvidas por meios administrativos, renunciando-se expressamente a qualquer outro, por mais privilegiado que seja.

E, por estarem justas e acordadas as partes assinam o presente termo em 03 (três) vias de igual teor e forma, perante as testemunhas abaixo identificadas para que produzam os legítimos efeitos jurídicos

Franca-SP, ____ de _____ de _____.

Contratante

Prof. Dr. José Sérgio Saraiva
Faculdade de Direito de Franca

Contratada

Testemunhas:

1)

2)

Nome: R. G. N°.

Nome: R. G. N°.



ANEXO XI TERMO DE CIÊNCIA E DE NOTIFICAÇÃO

(Contratos)

CONTRATANTE: _____

CONTRATADO: _____

CONTRATO Nº (DE ORIGEM): _____

OBJETO: _____

ADVOGADO (S)/ Nº OAB: (*) _____

Pelo presente TERMO, nós, abaixo identificados:

1. Estamos CIENTES de que:

- a) o ajuste acima referido estará sujeito a análise e julgamento pelo Tribunal de Contas do Estado de São Paulo, cujo trâmite processual ocorrerá pelo sistema eletrônico;
- b) poderemos ter acesso ao processo, tendo vista e extraindo cópias das manifestações de interesse, Despachos e Decisões, mediante regular cadastramento no Sistema de Processo Eletrônico, conforme dados abaixo indicados, em consonância com o estabelecido na Resolução nº 01/2011 do TCESP;
- c) além de disponíveis no processo eletrônico, todos os Despachos e Decisões que vierem a ser tomados, relativamente ao aludido processo, serão publicados no Diário Oficial do Estado, Caderno do Poder Legislativo, parte do Tribunal de Contas do Estado de São Paulo, em conformidade com o artigo 90 da Lei Complementar nº 709, de 14 de janeiro de 1993, iniciando-se, a partir de então, a contagem dos prazos processuais, conforme regras do Código de Processo Civil;
- d) Qualquer alteração de endereço – residencial ou eletrônico – ou telefones de contato deverá ser comunicada pelo interessado, peticionando no processo.

2. Damo-nos por NOTIFICADOS para:

- a) O acompanhamento dos atos do processo até seu julgamento final e consequente publicação;
- b) Se for o caso e de nosso interesse, nos prazos e nas formas legais e regimentais, exercer o direito de defesa, interpor recursos e o que mais couber.

Franca, __ de ____ de 2024.

GESTOR DO ÓRGÃO/ENTIDADE:

Nome: _____

Cargo: _____

CPF: _____ RG: _____

Data de Nascimento: __/__/____

Endereço residencial completo: _____

E-mail institucional _____

E-mail pessoal: _____

Telefone(s): _____

Assinatura: _____

Responsáveis que assinaram o ajuste:

Pelo CONTRATANTE:

Nome: _____

Cargo: _____

CPF: _____ RG: _____



Data de Nascimento: ____/____/____
Endereço residencial completo: _____
E-mail institucional _____
E-mail pessoal: _____
Telefone(s): _____
Assinatura: _____
Pela CONTRATADA:
Nome: _____
Cargo: _____
CPF: _____ RG: _____
Data de Nascimento: ____/____/____
Endereço residencial completo: _____
E-mail institucional _____
E-mail pessoal: _____
Telefone(s): _____
Assinatura: _____

Advogado:
(*) Facultativo. Indicar quando já constituído, informando, inclusive, o endereço eletrônico.